

# HOOG

TIJD VOOR KUNSTSTOF KOZIJNEN

Aan tafel met  
Noël en Rogier  
"Wij zijn opgegroeid  
tussen de kozijnen"

Factory tour  
Neem een kijkje  
achter de schermen

## KUNSTSTOF KOZIJNEN IN 10 STAPPEN

Van contact tot complete  
montage & service



**ramen  
fabriek**

OP 'T HOOG

# 1 INHOUDSOPGAVE

## 4 VOORWOORD

Noël & Rogier op 't Hoog

## 5 AAN TAFEL MET NOËL EN ROGIER

Van 40 jaar geschiedenis naar de Ramenfabriek van nu

## 11 MAAK KENNIS MET RALPH

Onze collega aan het woord

## 15 PARTICULIERE KLANT AAN 'T WOORD

We vroegen Koen naar zijn ervaring met Op 't Hoog

## 20 ONZE LEVERANCIER K-VISION

In gesprek met Remco van Overdijk

## 40 WAT BETEKENT OP 'T HOOG VOOR JOU?

We vragen het onze langstzittende collega's!

43



EEN BETROUWBAAR FAMILIEBEDRIJF

9



KUNSTSTOF KOZIJNEN IN 10 STAPPEN

ONS PRODUCTAANBOD

21



## 45 AANDACHT VOOR IEDEREEN

Wij staan voor al onze klanten klaar

## 49 EEN KIJKE IN ONZE FABRIEK

Tijdens de factory tour zie je alles!

## 55 EEN DIGITALE WERELD

Van offertetool tot chatbot, onze website heeft het allemaal!

## 59 OP PAD MET...

Zo ziet een dag van onze montageploeg eruit

2



ALLES OVER ONZE KEURMERKEN

64

## 63 BOUW MET ONS MEE

Ook jij kan deel uitmaken van ons team

## 65 HET VKG KEURMERK

Albert Zegelaar vertelt je er meer over

## 67 MAATSCHAPPELIJK VERANTWOORD ONDERNEMEN

Wij dragen graag ons steentje bij

## 69 ACCESSOIRES VAN DE TOEKOMST

Welke accessoires móet je hebben?

## 71 ONDERNEMER AAN 'T WOORD

Coen Knaapen vertelt je over onze samenwerking

## 76 DUURZAAM CIRULAIR BOUWEN

Niet zomaar een trend, een verantwoordelijkheid

## 77 SERVICE DOOR GUNTHER

In gesprek met een collega

## 81 WAT BRENGT DE TOEKOMST

Onze verwachtingen in de kozijnenbranche

### HOOG MAGAZINE

Niets uit deze uitgave mag zonder voorafgaande instemming van de uitgever worden overgenomen. Wij accepteren geen aansprakelijkheid voor eventuele onjuistheden en/of zetfouten.

Editorial Op 't Hoog

Design BE-Interactive



## KOZIJNEN MET EEN VERHAAL



Al bijna 40 jaar maken wij kunststof kozijnen waar mensen jarenlang onbezorgd van kunnen genieten. Voor ons is Ramenfabriek Op 't Hoog meer dan een werkplek. Het is een familieverhaal, een ambacht en een passie die van generatie op generatie is doorgegeven. Samen met ons team zorgen we ervoor dat elk kozijn met zorg, kennis en precisie wordt gemaakt. Van het eerste advies tot de montage en service achteraf.

In dit magazine laten we je zien wie we zijn, wat we maken en waarom we het doen. We nemen je mee in onze producten, onze fabriek en ons verhaal, zodat je zelf kunt ervaren waarom wij al bijna vier decennia de standaard in kunststof kozijnen zijn.

**Noël & Rogier op 't Hoog**

# AAN TAFEL MET NOËL EN ROGIER

## “WIJ ZIJN OPGEGROEID TUSSEN DE KOZIJNEN”

Veertig jaar Ramenfabriek Op 't Hoog voelt als een bijzonder moment. Een moment om terug te kijken, maar vooral om vooruit te blijven denken. Want stilstaan past niet bij ons, vooruitkijken zit in onze familie, al generaties lang.

Vanaf twaalf jaar oud stonden wij iedere zaterdagochtend met een bezem in onze handen, in de fabriek om te vegen. Het voelde nooit als een bijbaantje. Dit was gewoon een plek waar ik thuis hoorde, zegt Noël. En dat blijkt wel uit de vriendenboekjes van nóg vroeger, want daar werd steevast hetzelfde antwoord op de vraag "Wat wil je later worden?" ingevuld met: "Kozijnenman". Niet omdat het stoer klonk, maar omdat het vanzelfsprekend voelde. We groeide op tussen de

machines, de verhalen en de mensen die elke dag met trots hun werk deden.

### EEN NIEUWE GENERATIE AAN HET ROER

Vier jaar geleden brak voor ons een nieuw hoofdstuk aan. We namen het bedrijf officieel over van onze vader. Voor ons voelde dat niet als een grote sprong, maar als een logische volgende stap. We zijn hier tenslotte opgegroeid. "Dit bedrijf zit al ons hele leven in ons systeem," zegt Noël. Tegelijk zijn we blij dat



Noël (rechts) en Rogier (links) met commercieel manager Willem II, Tom van Dijk met de nieuwe trainingspakken

onze vader nog steeds betrokken is als adviseur. Zijn ervaring blijft ontzettend waardevol, terwijl wij de ruimte hebben om nieuwe ideeën door te voeren en verder te bouwen aan de toekomst van het bedrijf.

### TROTS OP ONZE ROOTS

Ons familiegevoel stopt voor ons niet bij de fabriek. Als familie en gezin zijn we vanaf onze kinderjaren al trouwe supporters van Willem II. Vanaf het seizoen 2025-2026

werd dat nóg zichtbaarder, toen Ramenfabriek Op 't Hoog officieel shirtpartner werd van de trainingskleding van het eerste elftal. "Vroeger stonden we gewoon op de tribune," vertelt Rogier. "Dat ons logo nu op het trainingsshirt staat, maakt ons ontzettend trots."

Voor ons voelt het als een mooie manier om als lokaal familiebedrijf iets terug te doen voor een club die zo bij onze regio hoort.

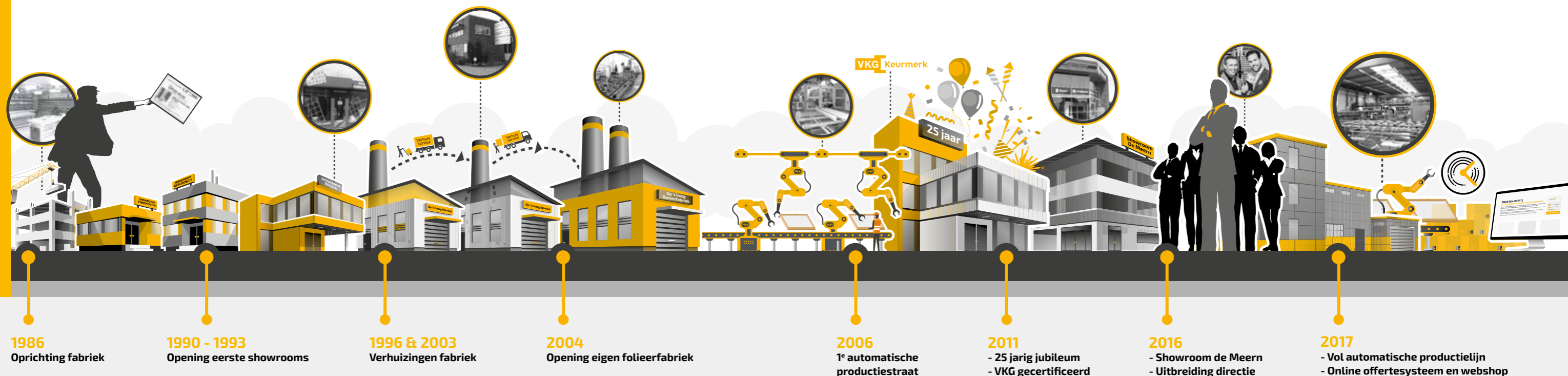



Vriendenboekje Noël: als je als klein kind al weet wat je wil worden

Die trots op onze regio en onze roots loopt als een rode draad door alles wat we doen. "Wat onze vader Jan heeft neergezet, en wat daarvoor al begon bij opa Jos, is een fundament waar we elke dag op verder bouwen" zegt Rogier. Met respect voor het verleden, maar met de blik vooruit. Op korte termijn willen we het voor onze klanten nóg makkelijker maken. Met slimme digitale oplossingen,

**"Wat onze vader Jan heeft neergezet, en wat daarvoor al begon bij opa Jos, is een fundament waar we elke dag op verder bouwen"**

duidelijke communicatie en persoonlijke begeleiding zorgen we ervoor dat elk traject soepel verloopt. Tegelijk blijven we investeren in ons team. In vakmensen die plezier hebben in hun werk, zich blijven ontwikkelen en trots zijn op wat zij elke dag maken.

**OP DE LANGE TERMIJN KIJKEN WE VERDER**

We willen als familiebedrijf blijven vooroplopen in duurzaamheid, innovatie en kwaliteit. Door te kiezen voor toekomstbestendige materialen, efficiëntere productie en slimme ontwerpen dragen we bij aan comfortabel wonen, vandaag én morgen!

Die toekomst krijgt voor ons een extra lading. Als vaders kijken we niet alleen vooruit als ondernemers, maar ook

als ouders. Misschien lopen onze kinderen over veertig jaar door dezelfde fabriek. Misschien kiezen ze een heel andere weg. Wat ze ook doen, hopelijk nemen ze hetzelfde mee: liefde voor het vak, trots op wat je maakt en respect voor de mensen met wie je samenwerkt.

Onze wens voor de toekomst is helder. Dat Ramenfabriek Op 't Hoog een bedrijf blijft waar vakmanschap en familiegevoel hand in hand gaan. Waar mensen graag werken. En waar klanten met vertrouwen zeggen: "Als je het goed wilt doen, ga je naar Op 't Hoog."

Met vertrouwen in ons team, oog voor vernieuwing en het familiegevoel als basis blijven we bouwen aan een bedrijf dat net zo sterk is als de kozijnen die we maken.

**VEERTIG JAAR OP 'T HOOG**

Ondertussen bestaan we alweer veertig jaar. Een mijlpaal waar we met trots naar kijken. "Als je ziet waar het begon, in een kleine werkplaats met 2 werknemers, en waar we nu staan met een moderne fabriek en bijna 120 collega's, dan is dat bijzonder," zegt Noël. Toch blijft onze blik vooral vooruit gericht. "Een jubileum is mooi om even bij stil te staan," vult Rogier aan, "maar uiteindelijk draait het erom dat we morgen weer samen mooie kozijnen maken." 🏠

**Van bouwplaats naar ramenfabriek in 40 jaar**

Jan Op 't Hoog begon zijn carrière tussen hout en gereedschap in het aannemersbedrijf van zijn vader. Na zijn opleiding als timmerman startte hij in 1986 in een kleine werkplaats in Moergestel met kunststof kozijnen. "Veel mensen stonden er sceptisch tegenover, maar ik zag meteen kansen," vertelt Jan.

Met een omgebouwde BBA-bus overtuigde hij klanten op jaarmarkten van de voordelen van kunststof kozijnen. Al snel groeide de werkplaats uit tot een echte fabriek, met showrooms in Brabant, daarna ook in Utrecht en Purmerend. Vandaag bouwen zijn zonen Noël en Rogier voort op Jan's visie: vakmanschap, innovatie en passie, bijna veertig jaar later nog steeds.



Oprichter Jan Op 't Hoog

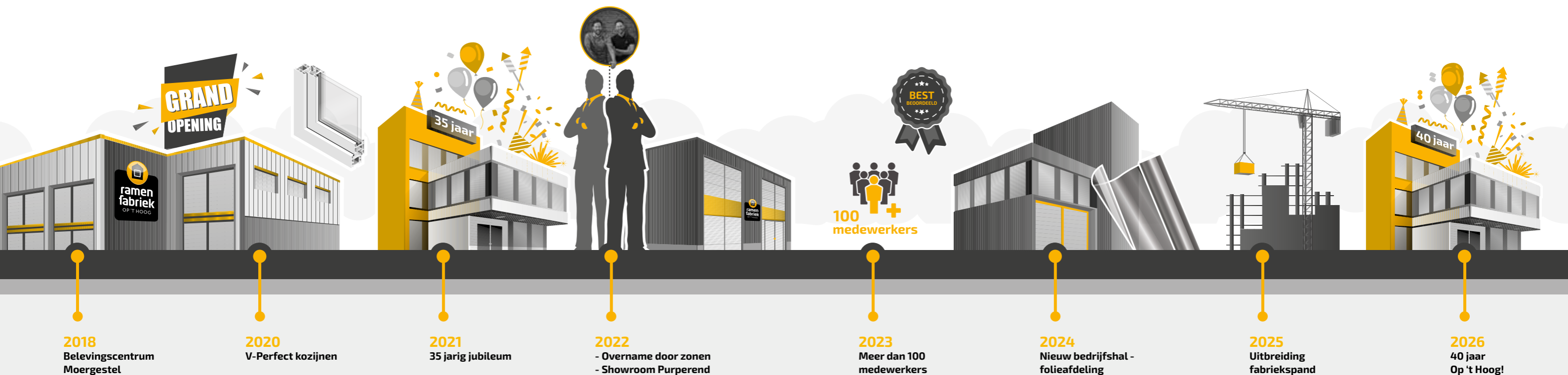

# KUNSTSTOF KOZIJNEN IN 10 STAPPEN



1.

## Offerte

### PERSOONLIJKE WENSEN BESPREKEN

Een van onze adviseurs komt bij je langs om persoonlijke wensen te bespreken of je kunt online onze offertetool invullen op de website. Je ontvangt de vrijblijvende offerte binnen één werkdag. Om de offerte samen door te nemen, kan een vervolgspraak bij jou thuis of in de showroom gemaakt worden.



2.

## Showroombezoek

### IN ONS BELEVINGSCENTRUM

Tijdens een (optioneel) bezoek aan één van onze showrooms, kan je de kozijnen bekijken en vragen om advies.



6.

## Profiellevering

### DE BASIS VOOR DE KOZIJNEN

De profielen van K-vision vormen de basis voor de kozijnen. De basisgrondstoffen worden eerst in tankwagens aangevoerd en opgepompt in silo's. Vervolgens worden de grondstoffen gemixt en door extrusiemachines geperst, zodat een kunststofkozijnprofiel ontstaat. De profielen (6,5 meter) worden daarna met speciale vrachtwagens getransporteerd naar ons.



7.

## Productie

### IN EIGEN FABRIEK

De profielen worden in onze eigen fabriek gefolieerd, gezaagd, voorbereid, gelast en afgewerkt. Daarnaast worden elementen samengesteld en voorzien van de juiste dichtingen en hang- en sluitwerk zodat het klaar is voor controle.



3.

## Opdrachtbevestiging

### EN PLANNING

Er wordt een opdrachtbevestiging opgesteld. Hierin staan alle materialen, werkzaamheden en kosten duidelijk vermeld. Na akkoord, wordt de opdracht ingepland en schriftelijk bevestigd.



8.

## Controle

### VOOR TRANSPORT

Alle elementen worden op basis van een checklist gecontroleerd en gereedgemaakt voor transport om uit te leveren of montage op locatie.



4.

## Inmeten

### VOOR DE MONTAGE

Tussen de acht en twaalf weken voor de montage van start gaat, wordt er ingemeten. Hierbij worden fabricagematen bepaald en worden draairichting en uitvoeringen besproken.



9.

## Montage

### EN OPLEVERING

Onze montageploeg zal met uiterste precisie de sloopwerkzaamheden verrichten van de oude kozijnen. Hierna worden de nieuwe kozijnen gemonteerd en volledig naar wens afgewerkt.



5.

## Materialen

### BESTELLEN

Na het inmeten worden de kozijnen ingevoerd en de benodigde materialen besteld.

## Service

### MET 10 JAAR GARANTIE

Er mag altijd een beroep worden gedaan op de servicedienst, ook na de montage. Er zit standaard 10 jaar garantie op nieuwe kunststof kozijnen, zodat je nog jarenlang onbezorgd kunt genieten.

10.



# EERST BEGRIJPEN WAT ER SPEELT

**De agenda van Ralph Burgers ligt nooit echt vast. De ene ochtend staat hij in de showroom van Ramenfabriek Op 't Hoog in Purmerend, de andere zit hij al vroeg in de auto. Het hangt af van wat een klant prettig vindt. Wie een groter project heeft en liever thuis afspreekt, krijgt bezoek. Wie eerst wil kijken en vergelijken, schuift aan in de showroom. Hij past zijn planning aan op wat nodig is.**

Aan tafel gaat het zelden meteen over nieuwe kozijnen. Eerst wil Ralph weten wat er speelt. Waarom nu? Is het onderhoud dat steeds terugkomt? De kou die langs de vloer trekt? Kozijnen die rot zijn geraakt na jaren wind en regen? Of de wens om te verduurzamen? Hij stelt vragen en luistert. Soms moet een klant even zoeken naar de juiste woorden. Soms komt het verhaal meteen. "Alleen door goed te luisteren kun je eerlijk advies geven," zegt Ralph. "Je moet weten wat iemand belangrijk vindt. Anders verkoop je iets dat misschien wel kan, maar niet past."

Gaandeweg wordt het concreter. Afmetingen worden besproken, kleuren erbij gepakt, situaties doorgenomen.

Je merkt wanneer het vertrouwen groeit en met ruim 20 jaar ervaring, weet Ralph dat als geen ander.

## WAAR ZIT DE TWIJFEL?

Bij een grote uitgave horen vragen. Over de prijs, over hoe kunststof eruitziet, over de overlast tijdens de montage. Ralph probeert die twijfel niet weg te praten. Hij vraagt eerst waar die precies zit. Gaat het om uitstraling, dan laat hij voorbeelden zien. Zit de twijfel in risico's, dan legt hij uit wat er technisch gebeurt en waarom. Twijfel over comfort komt ook voorbij. Volgens Ralph merk je comfort vooral wanneer het ontbreekt. Een kamer waar tocht voelbaar is. Geluid dat binnenkomt. Warmte

die blijft hangen in de zomer, wanneer je het koel wilt hebben. Soms zit het probleem in iets kleins, zoals een brievenbus waar voortdurend koude lucht doorheen komt. En dan zijn er de ventilatieroosters. "Die brengen altijd geluid, warmteverlies en een gevoel van tocht met zich mee," zegt hij. "Terwijl er bij draaikiepramen ook zonder ventilatieroosters goed geventileerd kan worden." Het is een tip die hij regelmatig meegeeft.

## HET MOET KLOPPEN

Niet iedere keuze die mogelijk is, vindt Ralph automatisch de beste keuze. Als hij denkt dat een andere oplossing beter past bij de woning of bij de manier waarop mensen wonen, dan zegt hij dat ook. Hij onderbouwt waarom en laat zien wat het alternatief doet voor comfort en uitstraling. Verkoop mag geen praatje worden. Het moet advies zijn waar iemand achter kan staan.

In Purmerend werkt hij dagelijks samen met zijn directe collega Kees. Wat aan tafel wordt besproken, moet later in het traject goed worden opgepakt. Wanneer de monteurs vervolgens volgens afspraak hun werk doen, valt het geheel samen.

**"Alleen door goed te luisteren kun je eerlijk advies geven"**

Ralph komt al ruim twintig jaar bij mensen thuis. In kerken, in dierentuinen, op zolders waar je moet bukken om binnen te komen. Hij zegt lachend dat hij er ooit een bestseller over zal schrijven. Maar waar hij ook aanschuift, het begint steeds hetzelfde: met luisteren en natuurlijk een bakje koffie. ☺





## KOM OOK EENS BIJ ONS LANGS!



### Kozijnen belevingscentrum Moergestel

De Sonman 32  
5066 GJ Moergestel

MAAK KENNIS MET  
HANS NIJSSEN EN LUUK WIRKEN



### Showroom De Meern

Gessel 3  
3454 MZ De Meern

MAAK KENNIS MET  
ERWIN VAN WIJNEN



### Showroom Purmerend

Edisonweg 9  
1446 TM Purmerend

MAAK KENNIS MET  
RALPH BURGERS

# VERTROUWEN DAT JE TERUGZIET IN JE WONING



**Koen en Stephanie kregen onlangs de sleutel van hun nieuwe woning in Moergestel. Na een verbouwing van een paar maanden zijn ze vorige week verhuisd. Het huis is nog nieuw voor hen, maar de keuzes voelen al eigen.**

De beslissing om de kozijnen te vervangen kwam niet voort uit één duidelijke aanleiding. Het was, zoals Koen het zelf omschrijft, "een optelsom van meerdere redenen". In de oorspronkelijke situatie waren verschillende soorten kozijnen met enkelglas toegepast. Dat zorgde voor onrust, terwijl Koen en Stephanie juist op zoek waren naar eenheid. Tegelijkertijd namen ze meerdere isolerende maatregelen in huis, waarbij de kozijnen een belangrijk onderdeel vormden. Ook veiligheid speelde mee. Alles samen maakte de keuze logisch en doordacht.

Duurzaamheid liep daarin vanzelf mee. Door beter isolerende kozijnen en het toepassen van tripleglas werd het huis comfortabeler en toekomstbestendiger. Minder warmteverlies betekent minder stoken, en dat is merkbaar in het binnenklimaat én in de energiekosten. Het zijn keuzes die zowel het milieu als de portemonnee raken.

## VERTROUWEN DAT BLIJFT

Het project in Moergestel is niet de eerste samenwerking met Ramenfabriek Op 't Hoog. In hun vorige woning lieten Koen en Stephanie eerst de kozijnen aan de achterzijde vervangen, later gevolgd door de garagedeur die werd omgezet naar een dubbele openslaande deur. Dit is daarmee de derde keer dat ze met Ramenfabriek Op 't Hoog werken.

Door hun positieve ervaringen met de kwaliteit, de service en het gemak van online een offerte aanvragen, was de keuze snel opnieuw gemaakt. Het VKG-keurmerk gaf daarbij extra vertrouwen. Daarnaast woog mee dat de kozijnen in eigen fabriek worden geproduceerd. Voor Koen is het belangrijk dat de producten hier worden gemaakt en dat de kwaliteit zichtbaar en controleerbaar is.



**Wij zijn de best beoordeelde kozijnenleverancier van Nederland!**

Lees de reviews op

**WWW.OPTHOOG.NL/  
KLANTENVERTELLEN**

Het traject ervaren ze als zorgeloos. Het adviesgesprek bood ruimte om in alle rust keuzes te maken, waarbij isolatie, uitstraling en gebruiksgemak samen werden bekeken. Het inmeten verliep soepel en de planning werd in goed overleg afgestemd. De montage werd uitgevoerd volgens planning. Halverwege werd tijdelijk extra mankracht ingezet om de planning te waarborgen. Tijdens het plaatsen werden details over de afwerking nog besproken en werd er meegedacht. "Je merkt dat er jarenlange ervaring zit," zegt Koen. "Dat geeft rust."

Het vertrouwen ontstond al vroeg, bij de ontvangst en het adviesgesprek in het belevingscentrum in Moergestel. Ook in de communicatie daarna bleef dat gevoel overeind. Ze hoefden nergens achteraan en werden steeds tijdig geïnformeerd over de volgende stap. De montageweek bracht vanzelfsprekend wat stof en werk met zich mee, maar de monteurs werkten zorgvuldig en lieten de woning iedere dag netjes achter.

## DAGELIJKS VERSCHIL

Sinds de nieuwe kozijnen zijn geplaatst merken Koen en zijn gezin dagelijks het verschil. De woning voelt comfortabeler aan en de uitstraling is rustiger. Ze besloten om de rolluiken, die er al jaren hingen, te laten verwijderen. Met de nieuwe kozijnen en het tripleglas voelde dat verantwoord. Isolatie en veiligheid bleven behouden, terwijl de gevel opener en lichter werd. "Het voelt echt als een upgrade van het huis," zegt Koen.

Terugkijkend op beide projecten is het vooral de persoonlijke benadering die hem blijft, in combinatie met het nakomen van afspraken. Het eindresultaat omschrijft hij als hoogwaardige, degelijke producten die het huis zichtbaar laten opknappen. Wie dit traject nog moet starten, raadt hij aan het belevingscentrum te bezoeken en zich goed te laten adviseren. Er zijn veel keuzes te maken, en goede voorlichting helpt om die keuzes duurzaam en passend te maken. 🏠



MODERNE TECHNIEK  
OP 'T HOOGSTE NIVEAU!

# BOUWEN MET OOG VOOR DE LANGE TERMIJN

WIST JE DAT...?

**De kleur van kozijnen heeft niet alleen invloed op de uitstraling van je woning, maar ook op de warmteopname.**

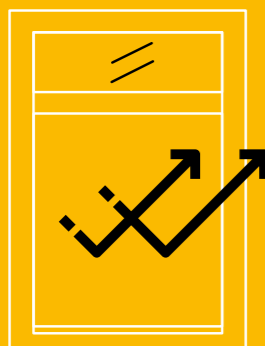

**Hulp nodig bij het maken van de juiste keuze?**

In onze belevingscentra in Moergestel, De Meern en Purmerend helpen we je graag met persoonlijk advies en het bekijken van de kleuren in het echt.

**Benieuwd naar onze kleuren? Blader snel door naar pagina 30!**



Remco van Overdijk

Ramenfabriek Op 't Hoog werkt voor haar kozijnen met de profielen van Kömmerling K-VISION. Remco van Overdijk is sinds 2024 eindverantwoordelijk voor Kömmerling Nederland. De serie K-VISION is speciaal ontwikkeld voor de Nederlandse markt. Wat hem typeert, en ook het bedrijf, is de lange termijn blik. "We bouwen aan producten die toekomstbestendig zijn en in de praktijk blijven werken."

Waar kunststof vroeger vooral draaide om onderhoudsgemak, gaat het tegenwoordig verder. Kozijnen isoleren beter, gaan langer mee en spelen een rol in het energiezuiniger maken van woningen. Voor Remco is circulariteit daarin de belangrijkste ontwikkeling van de afgelopen jaren. "Dat we profielen maken met tot wel 100% gerecycled materiaal en ze opnieuw kunnen inzetten zonder concessies te doen aan kwaliteit, maakt kunststof echt toekomstbestendig."

Kömmerling werkt circulair en gebruikt gerecycled materiaal in elk profiel. Er worden kozijnen geproduceerd van 100% gerecycled materiaal en fossielvrije grondstoffen. Profielen kunnen volledig worden gerecycled en opnieuw ingezet. De kringloop is samen met partners gesloten en gecertificeerd. "Er gaat geen materiaal verloren." Dat sluit perfect aan bij onze visie Today for Tomorrow.

## PRAKTIJK ALS UITGANGSPUNT

De samenwerking met Ramenfabriek Op 't Hoog raakt meerdere momenten in het proces. Van productontwikkeling tot toepassing op de bouwplaats. Ramenfabriek Op 't Hoog zit dicht op de praktijk en weet wat werkt en wat niet. Die kennis helpt om samen in de hele keten, van ontwerp tot montage, te blijven verbeteren.

Volgens Remco wordt er door Ramenfabriek Op 't Hoog verder gekeken dan standaardoplossingen. De focus ligt op verwerkbaarheid, detaillering en montage. Juist door die praktijkervaring ontstaan verbeteringen. "Innovatie moet niet alleen vernieuwend zijn, maar ook logisch en maakbaar in het werk."

Die manier van samenwerken is voor Remco vanzelfsprekend. Samen blijven ontwikkelen en verbeteren, ook in de jaren die komen. 🏠

## Cube profiel

Uniek recht profiel en niet van hout te onderscheiden. Uitstraling van vroeger, met de voordelen van nu.

De profielvorm van ons Cube kozijn is gebaseerd op een recht profiel dat al jarenlang favoriet is onder woningbezitters. Het heeft een eigentijdse, unieke rechte vorm en wordt uitgevoerd met een schuin aflopende onderdorpel, rechte stijlen en bovendorpel.

Indien je kiest voor dit Cube profiel heb je keuze uit 2 soorten hoekverbindingen; Vintage en Retro.

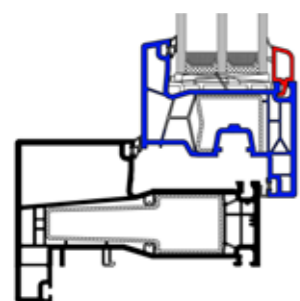

# UNIEK EN NIET VAN HOUT TE ONDERSCHIEDEN



PRODUCT  
AANBOD

## Trend profiel

Het meest verfijnde verdiept liggende systeem van Nederland. Ontwerpvrijheid in nieuwbouw en renovatie.

Het Trend kozijn is speciaal ontwikkeld voor de Nederlandse markt en geeft je de mogelijkheid jouw woning dezelfde vertrouwde uitstraling als voorheen te geven. De profielen hebben een traditionele maatvoering waardoor deze probleemloos toe te passen zijn in de huidige situatie.

Indien je kiest voor dit Trend profiel heb je keuze uit 3 soorten hoekverbindingen; V-Perfect, Vintage en Retro.

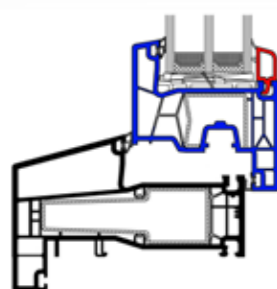

# VERFIJND EN DIEPLIGGEND



PRODUCT  
AANBOD

## Classic profiel

**Uitermate geschikt voor moderne toepassingen in nieuwbouw en renovatie.**

Het Classic kozijn is al 50 jaar een toegepast systeem van technische klasse. Met een vlak en strak aanzicht, V-Perfect hoekverbindingen en uitstekende isolatie en onderhoud eigenschappen, is ons Classic kozijn een prima alternatief voor moderne toepassingen.

Indien je kiest voor dit Classic profiel worden de hoekverbindingen altijd in V-Perfect uitgevoerd.

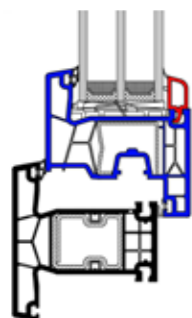

# STRAK EN VLAK AANZICHT

**PRODUCT  
AANBOD**

## City profiel

Traditioneel aanzicht, met maximaal verspringend glasvlak. Eigentijdse invulling aan binnenstedelijke renovatie.

Ons City kozijn heeft de historische uitstraling van de bestaande schuiframen. Dit wordt bereikt door de bijzondere tussendorpel met verspringend glasvlak en de rechthoekige zijstijlen en bovendorpel.

Door het toepassen van het modern draai-kiep systeem aan de onderzijde heb je de techniek van een modern kozijn en de gewenste uitstraling voor monumentale gebouwen, landhuizen of boerderijen.

Indien je kiest voor dit City profiel heb je keuze uit 2 soorten hoekverbindingen: Vintage en Retro.

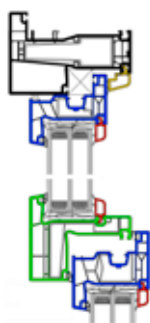

# TRADITIONEEL EN EIGENTIJD

**PRODUCT  
AANBOD**

# STEL ZELF JOUW KOZIJN SAMEN IN 3 STAPPEN!

Bij ons vind je altijd het type kunststof kozijn dat het beste bij jouw woning past. Je hebt een ruime keuze uit specifieke vormen van de profielen, verschillende hoekverbindingen en kleurcombinaties met of zonder houtnerfstructuur. Voor zowel nieuwbouw als renovatie hebben wij altijd de perfecte oplossing.

Al onze K-vision kozijnen zijn samengesteld uit een meerkamerprofiel met staalversterking. Hierdoor voldoen de kozijnen aan de laatste Europese normen wat betreft isolatie, veiligheid en duurzaamheid.



**Snel weten wat het kost om jouw kozijnen te vervangen door onze kunststof kozijnen? Stel zelf je offerte aanvraag samen en binnen 1 werkdag weet je het!**  
[WWW.OPTHOOG.NL/OFFERTE-AANVRAGEN](http://WWW.OPTHOOG.NL/OFFERTE-AANVRAGEN)

## 1. Profielsystemen



**CUBE**  
Uniek recht profiel, niet van hout te onderscheiden. Uitstraling van vroeger, met de voordelen van nu.



**CLASSIC**  
Strak en vlak aanzicht. Uitermate geschikt voor moderne toepassingen.



**TREND**  
Het meest verfijnde verdiept liggende systeem van Nederland. Ontwerpvrijheid in nieuwbouw en renovatie.



**CITY**  
Traditioneel aanzicht, met maximaal verspringend glasvlak. Eigentijdse invulling aan binnenstedelijke renovatie.

## 2. Kozijnverbindingen

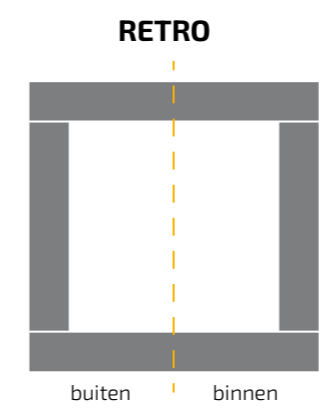
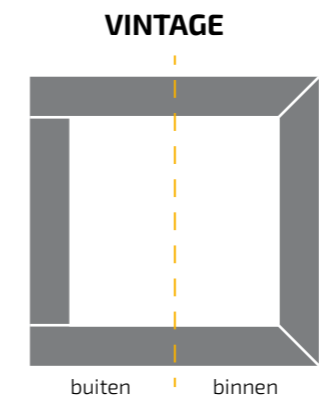
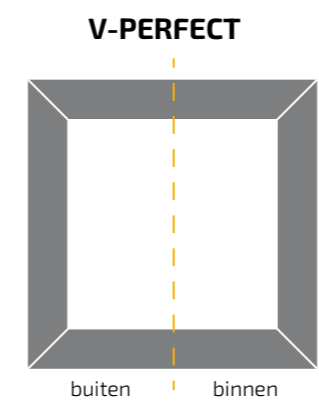

## 3. Kleuren

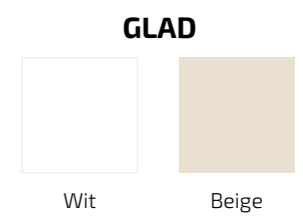

### BASIS-NERF



### PREMIUM-NERF



# KIES EENVOUDIG DE KUNSTSTOF DEUR DIE BIJ JE PAST



## DE VOORDELEN VAN KUNSTSTOF DEUREN

- ✓ **Hoge isolatiewaarde:**  
Kunststof deuren bieden uitstekende isolatie voor zowel warmte als kou. Dat betekent dus in de zomer een koeler huis en in de winter een lagere energierekening.
- ✓ **Inbraakwerend:**  
Kunststof is zeer stevig en daardoor een waardevolle toevoeging qua inbraakpreventie. Onze deuren voldoen ook aan het Politiekeurmerk Velig Wonen (PKVW).
- ✓ **Duurzaam en onderhoudsvrij:**  
Kunststof deuren gaan zeer lang mee en vergen nauwelijks onderhoud. Daarnaast zijn ze kleur- en vormvast waardoor ze jarenlang mooi blijven.
- ✓ **Vele mogelijkheden:**  
Kunststof deuren zijn mogelijk in vele verschillende uitvoeringen. Zo zijn ze uit te voeren als inzetpaneel, 1-zijde vleugel afdekkend en zijn ze zelfs ook 2-zijde vleugel afdekkend te verkrijgen.

PRODUCT  
AANBOD

## Kunststof voordeur

Met onze kunststof voordeuren ben je verzekerd van een mooi, duurzaam en onderhoudsvriendelijk eindresultaat.

Van modern tot klassiek en van opvallende kleur tot lekker neutraal, alles is mogelijk, zodat iedereen een model vindt die perfect bij de woning past.

## Kunststof tuin- en achterdeur

Niets staat jouw prachtige uitzicht naar buiten nog in de weg met onze tuindeuren. Dubbele deuren, vaste deuren, met of zonder zij- of bovenlichten, je bepaalt zelf de hoeveelheid licht en ruimte die er ontstaat. Vind je de volledige kunststof deur met glas wat te veel, dan hebben wij verschillende opties in borstweringen.

Voor onze achterdeuren zijn er verschillende accessoires om ze te verfraaien, zoals rechte verbindingen, stapeldorpels, paumelle scharnieren en glasvezel onderdorpels. Hierdoor bepaal je zelf de uitstraling en kun je altijd jouw favoriete kunststof achterdeur bij ons kopen.

**STIJLVOLLE OPLOSSINGEN,  
VOOR IEDERE WONING!**

## Kunststof schuifpui

**Een schuifpui is dé oplossing om licht en een ruimtelijk effect te creëren in jouw woning. Geniet optimaal en zorgeloos van de tuin, zonder warmte en zicht verlies.**

Wij leveren 2 type kunststof schuifpuien; een hefschuifpui en een schuifkieppui. Zo kies je bij ons altijd het beste systeem voor jouw gewenste situatie en ben je verzekerd van de beste isolatie en inbraakwerendheid.

### HEFSCHUIFPUI

Met onze kunststof hefschuifpui haal je de uitstraling van hout en de voordelen van kunststof in huis. De zware, solide uitvoering van een hefschuifpui heeft een lage opstap, een zeer goede warmte en isolerende werking en hang- en sluitwerk volgens politiekeurmerk.

De hefschuifpui wordt binnen standaard met een aluminium krukbediening en buiten met een aluminium komgreep uitgevoerd. Indien gewenst kan de schuifpui ook binnen en buiten krukbediend worden uitgevoerd.

### SCHUIFKIEPPUI

Afgeleid van ons draai-kiëp systeem is de schuifkieppui een erg gewild item in een woning. Een schuifkieppui levert extra comfort door naast zijn schuifstand ook een kiepstand te hebben. De kiepstand biedt een uitstekende ventilatie zonder de 'ongemakken' van buiten af. De aluminium bediening bevindt zich aan de binnenzijde en is krukbediend, afsluitbaar met sleutel.

**PRODUCT  
AANBOD**

## Kunststof dakkapel

Kunststof dakkapellen bieden vele voordelen ten opzichte van traditionele houten dakkapellen. Ze zijn lichter en eenvoudiger te installeren en ze zijn ook veel onderhoudsvriendelijker.

Onze nieuwbouw kunststof dakkapellen worden traditioneel en volledig naar de wens van de klant door ons opgebouwd. Standaard worden deze aan de buitenzijde voorzien van een overstek, kunststof dakbedekking, afvoer en volkern platen. Indien gewenst kunnen deze aan de buitenzijde ook voorzien worden van kunststof rabat- en boei-delen. Ook kun je zelf de indeling van het kozijn bepalen en leveren we verschillende accessoires zoals; horren, raamdecoratie, zonwering en zelfs airco's voor uw nieuwe dakkapel.

Bestaande dakkapellen kunnen door ons volledig worden gerenoveerd. Ten opzichte van een nieuw te plaatsen dakkapel bespaar je hierbij kosten, door de huidige dakkapel, die verder in goede staat verkeert, onderhoudsarm en isolerend te maken.



## EEN UITBREIDING VOOR MEER RUIMTE EN LICHT

PRODUCT  
AANBOD

## Kunststof erker

Niet alleen zorgt een kunststof erker voor een zeer karakteristieke uitstraling van jouw woning, ook van binnen vormen kunststof erkers een belangrijke bijdrage aan de sfeer en ruimtebeleving.

Bij ons zijn er vele mogelijkheden op het gebied van kunststof erkers om de sfeer in jouw woning te verhogen en om ruimte te creëren. Of het nu gaat om het renoveren van een bestaande erker, of het aanbrengen van compleet nieuwe kunststof erkers, niets is ons vreemd.

De aanbouw van kunststof erkers gaat bij ons gepaard met een advies op maat. Onze deskundige adviseurs informeren je uitgebreid over de verschillende mogelijkheden. Eventuele eigen ideeën en specifieke wensen werken wij graag samen met je uit. Zo betrekken wij je van eerste schets tot plaatsing bij de realisatie van jouw nieuwe kunststof erker.



## RUIMTEBELEVING MET SFEER

## Kunststof lichtstraat

Een aanbouw is prachtig, maar kan voor een donker huis zorgen. Een lichtstraat is dan een stijlvolle manier om meer lichtinval te creëren en uw ruimte optisch groter te laten lijken.

Wij produceren en monteren lichtstraatkozijnen in verschillende afmetingen en uitvoeringen. Deze lichtstraten worden standaard uitgevoerd met HR++ gelaagde beglazing en afwerkhoecken. Doordat de lichtstraten volledig van kunststof zijn, zijn deze onderhoudsarm en zeer goed isolerend.

Deze kunststof lichtstraat kozijnen kunnen indien gewenst door ons worden gemonteerd, maar zelfmontage of door een aannemer is natuurlijk ook mogelijk. De bouwkundige opstand zit hierbij niet inbegrepen.



## SPELEN MET HET LICHT

PRODUCT  
AANBOD

# DIVERSE ACCESSOIRES OM JOUW WONING HELEMAAL COMPLEET TE MAKEN

PRODUCT  
AANBOD

## Horren

In huis speelt ventilatie een belangrijke rol. Gewenst hierbij is dat je frisse lucht naar binnen laat, maar insecten buiten houdt. Onze horren bieden volop mogelijkheden voor ieder raam en elke deur. De horren worden exact voor je op maat gemaakt en kunnen geleverd worden in elke gewenste ral-kleur.



## Raamdecoratie

Onze raamdecoratie biedt de ideale balans tussen decoratie en functionaliteit met een systeem wat speciaal ontwikkeld is voor binnendraaiende ramen of deuren. Door middel van een sterke magneetband kan de raamdecoratie gemakkelijk op het kozijn worden geplakt.



## Zonwering

Zonwering in de vorm van screens, windvaste screens of rolluiken. Of het nu gaat om het weren van warmte of om complete verduistering in huis, er is altijd een oplossing! Door de ruime keuze in kleuren en uitvoeringen, kunnen onze zonwering systemen altijd perfect gecombineerd worden met onze kozijnen.



## Dakvensters

Dakvensters zijn een goede manier om snel tegen relatief lage kosten een zolderverdieping te voorzien van licht en ventilatie. Als dealer van Velux leveren wij alle gewenste daksystemen. Wij leveren en monteren hiervoor GGU Velux dakvensters in verschillende afmetingen en uitvoeringen.



## Smarthome

Smarthome apparaten worden steeds belangrijker in jouw woning, dat beseffen wij als Ramenfabriek als geen ander! Speciaal daarvoor hebben wij een aanbod met "slimme" apparaten, voor verhoging van uw wooncomfort!



## Zonwering tussen het glas

Onze zonwering tussen het glas biedt de ideale balans tussen decoratie en functionaliteit. Je bepaalt zelf hoeveel licht en warmte je wilt binnenlaten. De lamellen of jouw plissé doek schoonmaken? Dat hoeft niet, want die zitten tussen het glas.



# ZIJ MAAKTEN ONZE RAMENFABRIEK MEE VANAF HET PRILLE BEGIN

Al veertig jaar wordt er bij Op 't Hoog gebouwd door mensen die zijn meegegroeid met het bedrijf. Medewerkers die het begin nog kennen, de veranderingen hebben meegemaakt en er vandaag nog steeds staan. Zij vertellen kort wat Ramenfabriek Op 't Hoog voor hen is.



JOHAN OP 'T HOOG

## "Wat altijd hetzelfde bleef, is het vakmanschap"

Ik begon op 10 juni 1987 bij Op 't Hoog. In die tijd was het bedrijf nog klein: een loods naast het woonhuis van opa Jos, waar we met drie man kozijnen maakten. Ik startte als productiemedewerker en ben eigenlijk nooit meer weggegaan.

In de jaren daarna groeide Op 't Hoog hard. Het bedrijf werd groter en drukker, maar wat altijd hetzelfde bleef, is het vakmanschap. Alles gebeurt hier in eigen beheer, van a tot z. Inmiddels werk ik als meewerkend voorman op de afdeling speciale kozijnen.

Als je ergens zo lang werkt, maak je veel mee. Er was altijd ruimte voor een grap of een dolletje, al zijn niet alle verhalen geschikt voor papier. Ben je nieuwsgierig, dan moet je tijdens een Factory Tour maar eens langslopen bij de speciale kozijnen. Dan vertel ik er vast nog wel eentje.

Ik ben er trots op dat ik al bijna veertig jaar deel uitmaak van dit bedrijf. En ik hoop dat Op 't Hoog over veertig jaar nog steeds een mooi en gezond familiebedrijf is, een begrip in Brabant en ver daarbuiten.

Ik werk sinds 1984 bij Op 't Hoog. Eerst het aannemersbedrijf, daarna de ramenfabriek. Ik begon als timmerman en groeide door naar projectleider. In al die jaren zag ik het bedrijf uitgroeien van een handvol collega's naar bijna 120 mensen.

Er veranderde veel, vooral door de automatisering in werkplaats, montage en kantoor. Toch bleef de basis hetzelfde: vakmanschap, oog voor detail en samen werken aan het beste resultaat. Inmiddels ben ik al vele jaren de vaste inmeter en bezoek ik zo'n duizend adressen per jaar door het hele land. Dat levert soms bijzondere situaties op. Ooit moest ik in een studentenwoning over een slapend stelletje heen kruipen om bij het kozijn te komen. Het mooiste was dat ze gewoon bleven doorslapen!

Ik ben er trots op dat ik met het bedrijf heb mogen meegroeien en dat Noël en Rogier die lijn hebben voortgezet. Over veertig jaar hoop ik dat Ramenfabriek Op 't Hoog nog steeds een sterk en trots familiebedrijf is.



ARJAN VAN KEMPEN

**“Ik ben er trots op dat ik hier al 38 jaar mag werken”**



HENNIE VAN DE MIERDE

**“Kom langs, blijf er niet mee rondlopen”**

Ik werk sinds 1987 bij Op 't Hoog en ben daarmee één van de collega's van het eerste uur. In die tijd was het bedrijf nog een stuk kleiner en gebeurde bijna alles met de hand. In de loop der jaren heb ik het bedrijf enorm zien veranderen.

Waar vroeger veel op papier ging, werken we nu steeds digitaler en met modernere machines. Dat maakt het werk efficiënter en verkleint de kans op fouten. Zelf werk ik altijd graag precies. Een deur, want dat is mijn afdeling, moet gewoon kloppen tot op de millimeter.

In al die jaren maak je natuurlijk veel mee. Zo heeft ooit een collega met zijn arm vastgezet in een machine. Gelukkig liep dat uiteindelijk goed af, maar het blijft zo'n moment dat je niet snel vergeet.

Als je ergens zo lang werkt, voelt het bedrijf ook als je eigen plek. Ik ben er trots op dat ik hier al 38 jaar mag werken en dat ik heb mogen bijdragen aan waar Op 't Hoog vandaag staat. En ik hoop dat dat nog lang zo blijft.

## BOUW MET ONS MEE

**Bij Ramenfabriek Op 't Hoog wordt niet gepraat over werk. Hier wordt het gedaan. In Moergestel maken we elke dag kozijnen die een paar dagen later in een woning of groot project worden geplaatst. Wat je hier maakt, zie je terug. In een straat. In een wijk. Soms rijd je er later nog eens langs en weet je: dat hebben wij gedaan.**

Je staat er hier niet alleen voor. Nieuwe collega's draaien meteen mee. Op de vloer, in het magazijn, op kantoor of buiten op montage. Je leert het vak van mensen die het al jaren doen en die precies weten waar ze op moeten letten. Geen lange verhalen, maar gewoon laten zien hoe het moet.

We doen alles zelf. Verkoop, inmeten, productie, planning, logistiek, montage en service. Daardoor ken je elkaar. Wat jij maakt of regelt, gaat direct door naar een collega. Dat maakt het werk zichtbaar. En eerlijk. We zijn samen verantwoordelijk voor wat de deur uitgaat. Er wordt hard gewerkt, dat klopt. Maar er wordt ook gelachen. Samen koffie gedronken. Even helpen als het ergens knelt. Veel collega's werken hier al jaren. Omdat ze hier hun vak kunnen uitoefenen. Omdat ze gezien worden. En omdat het goed voelt om onderdeel te zijn van een team dat voor elkaar klaarstaat.

Of je nu graag met je handen werkt, houdt van regelen en plannen, graag onderweg bent als chauffeur of monteur, of juist overzicht bewaart op kantoor? Bij Op 't Hoog hebben we plek voor aanpakkers die willen meebouwen.

**SAMEN BOUWEN WE AAN EEN TOEKOMST VOL MOOIE RESULTATEN!**



**Benieuwd waar jij zou passen?** Bekijk onze vacatures op de website of stuur een open sollicitatie naar [barbara@opthoog.nl](mailto:barbara@opthoog.nl)

**[WWW.OPTHOOG.NL/VACATURES](http://WWW.OPTHOOG.NL/VACATURES)**

# EEN BETROUWBAAR FAMILIEBEDRIJF DAT ALLES IN EIGEN HAND HOUDT

**Neef Sjosh Op 't Hoog werkt inmiddels ruim vijf jaar bij Ramenfabriek Op 't Hoog. Werkvoorbereider, gestructureerd, secuur. Iemand die, zoals hij zelf zegt, altijd honderd procent geeft. Maar wie met hem praat, merkt vooral hoe vanzelfsprekend het familiebedrijf voor hem voelt. Niet als iets groots of abstracts, maar als iets dat je elke dag tegenkomt in kleine dingen.**

Wat werken bij een familiebedrijf anders maakt, zit volgens Sjosh niet in mooie woorden. Het zit in hoe mensen met elkaar omgaan. Ooms, tantes en neven als collega's die je al jaren kent. De korte lijnen. Even binnenlopen bij elkaar voor een vraag of een praatje. "Je voelt je sneller op je gemak," zegt hij. Dat maakt samenwerken makkelijker, maar ook persoonlijker. Er is weinig afstand. Dat voel je op de werkvloer, maar ook daarbuiten. Die nabijheid zie je ook terug in de manier van werken. Op 't Hoog doet graag veel zelf. Van het produceren van de kozijnen tot het aanbrenge van de houtnerfstructuurfolie. Eigen vrachtwagens die door het hele land leveren. Alles in eigen hand houden, niet omdat het moet, maar omdat het zo gegroeid is.

## HET WERK ERTUSSENIN

Sjosh' dagen zijn nooit hetzelfde. Hij bereidt montage-opdrachten voor: werk waarbij Op 't Hoog niet alleen produceert, maar ook zelf monteert bij de klant. Zodra een opdracht is verkocht en ingepland, komt die bij hem terecht. Hij bekijkt wat er in zit, wat alvast besteld kan worden en wat pas na het inmeten. Hij let op details, denkt vooruit en zorgt dat de inmeters weten waar extra aandacht nodig is. Naast deze opdrachten werkt hij aan grotere projecten: hele straten of flatgebouwen die nieuwe kunststof kozijnen krijgen. Daar maakt hij zelf de productietekeningen voor. Hoe de kozijnen straks in de fabriek worden gemaakt, begint bij zijn bureau.

Daarnaast is hij verantwoordelijk voor een deel van de inkoop van de bulkvoorraad. Beslag, binnenafwerking, stellatten. Veel schakels, allemaal verbonden. "Team-work," zegt hij, als het gaat over wat Op 't Hoog typeert. Dagelijks werken meerdere afdelingen samen aan één eindproduct. Dat zie je niet op papier, maar je merkt het in de praktijk.

**"Je voelt je sneller op je gemak."**

## GROEI DIE VOELBAAR IS

Als Sjosh terugkijkt, zijn er meerdere momenten die hem bijblijven. Eén daarvan springt eruit. Het moment dat zijn neef Rogier Op 't Hoog persoonlijk vertelde dat het bedrijf sponsor zou worden van Willem II, met het logo op het trainingsoutfit. "Toen kreeg ik kippenvel," vertelt hij. Het besef hoe groot het bedrijf in de loop der jaren is geworden, kwam toen echt binnen. Die groei is op veel plekken zichtbaar. De fabriek is uitgebreid en vernieuwd, met een nieuwe productielijn en meerdere nieuwe loodsen op het buitenterrein. Ook intern veranderde er veel. Waar hij begon met vijf werkvoorbereiders, zijn dat er nu acht. En dan zijn er nog andere stappen: automatisering in offertes en productie, het

belevingscentrum in Moergestel. Niet één verandering die alles verklaart. Samen vormen ze het bedrijf van nu.

## FAMILIE, OOK ACHTER DE SCHERMEN

Niet alles is zichtbaar voor klanten. "Wat veel mensen denk ik niet weten is dat oprichter Jan altijd fanatiek zijspancrosser is geweest. Hij reed vroeger zijspan met mijn vader. Ome Jan stuurde, mijn vader zat in de bak. Het blijft altijd gaaf om die foto's van vroeger te zien."

Die foto's gaan nog steeds rond binnen de familie. Net als de tradities die er zijn. De bouwvak- of kerstborrel bijvoorbeeld. Even geen werk, wel samen. Eten, drinken, lachen. Soms een quiz. Iedereen fanatiek.

Als Sjosh vooruitkijkt, hoopt hij vooral dat dat gevoel blijft. Over vijf, tien, veertig jaar. Dat Op 't Hoog met de tijd meegaat, maar dat het persoonlijke nooit verdwijnt. Een bedrijf waar mensen elkaar kennen. Waar afspraken duidelijk zijn. Waar kwaliteit en betrouwbaarheid vanzelfsprekend zijn.

"Met de tijd meegaan, zonder het 'ons-kent-ons' te verliezen, dat is belangrijk. Uiteindelijk blijft het een familiebedrijf, waar ik heel graag werk." 🏠

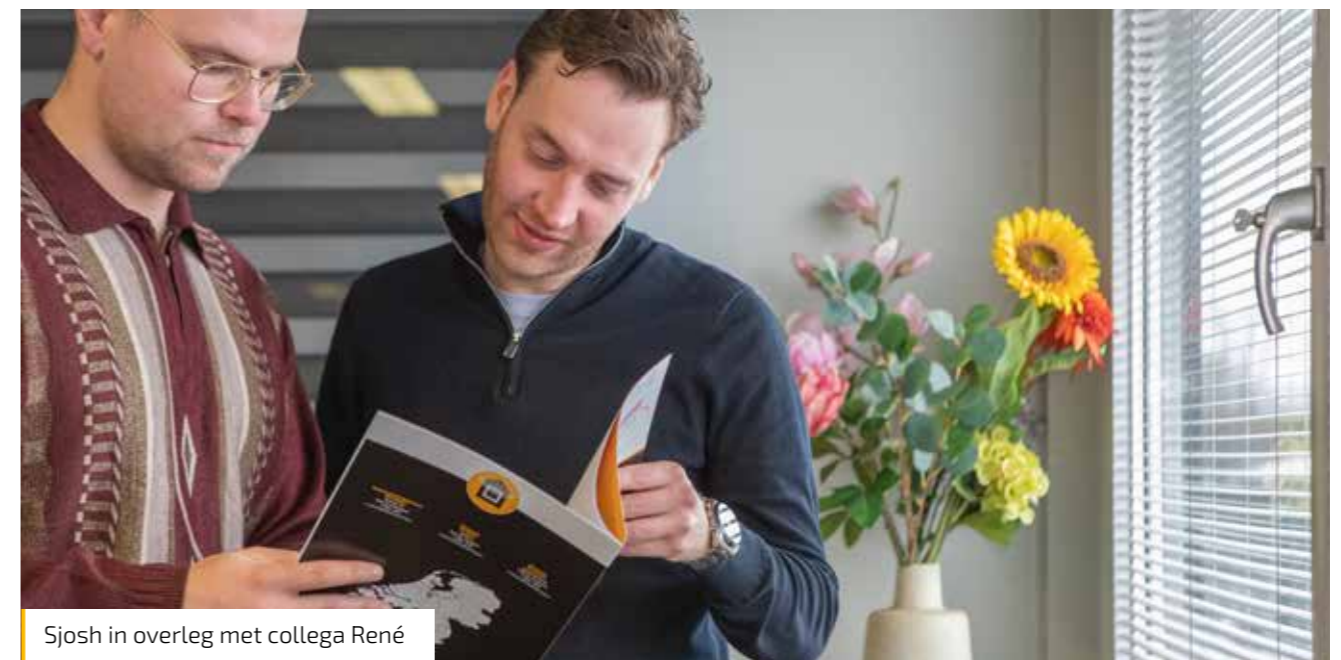

Sjosh in overleg met collega Ren 

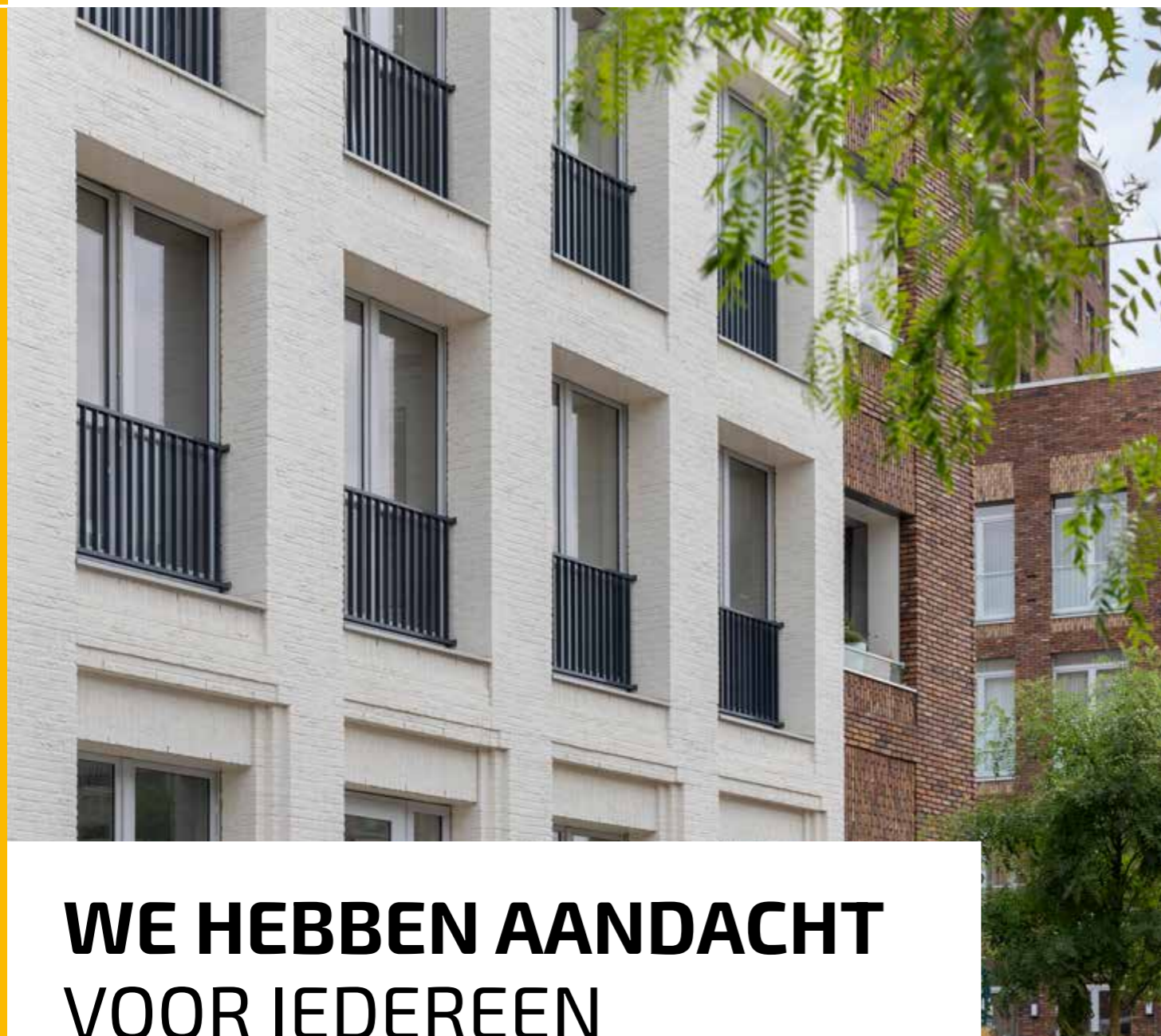

## WE HEBBEN AANDACHT VOOR IEDEREEN

**Bij Ramenfabriek op 't Hoog draait alles om vakmanschap, aandacht en kwaliteit. Als familiebedrijf, inmiddels in de tweede generatie, combineren wij ambacht met moderne productietechnieken. Wat ons uniek maakt? Wij produceren al onze kozijnen volledig in eigen huis in Moergestel en werken volgens het VKG-keurmerk, een garantie voor veiligheid, duurzaamheid en kwaliteit.**

Of het nu gaat om een klein raam in een wc, een particuliere woning of een grootschalig project met meer dan 100 woningen, wij staan voor al onze klanten klaar. Onze klantenkring is net zo divers als onze producten: van de aannemer om de hoek, tot de grootste bouwbedrijven in Nederland. En natuurlijk zijn ook particuliere klanten welkom,

waar dan ook in het land. Voor iedereen doen we ons uiterste best.

In onze eigen fabriek produceren we elk kozijn met precisie en oog voor detail. Dat betekent dat elk raam en elke deur perfect past en jarenlang betrouwbaar blijft. Maar vakwerk is voor ons meer dan techniek



Iedereen is welkom en iedereen krijgt de aandacht die ze verdienen.

alleen: persoonlijke aandacht, korte lijnen en maatwerk maken elk project bijzonder. Zo combineren we ambachtelijk vakmanschap met moderne innovatie, en zorgen we dat ieder kozijn dat onze fabriek verlaat van topkwaliteit is.

### **ONZE SERVICE STOPT NIET BIJ DE PRODUCTIE**

Montage en nazorg zijn net zo belangrijk. Ons team van professionals begeleidt elk project, groot of klein, van ontwerp tot oplevering. We luisteren naar wensen,

denken mee en leveren oplossingen die passen bij elke situatie. Dat is waarom veel klanten keer op keer voor ons kiezen: omdat ze weten dat wij altijd het maximale doen, ongeacht de omvang van het project.

Van wc-raam tot 100 woningen: bij Ramenfabriek op 't Hoog staat elke klant centraal. Met vakmanschap, aandacht, familiegevoel en een eigen fabriek maken wij samen met onze klanten projecten tot een succes: van klein tot groot, lokaal tot landelijk. 🏠



**VAKMANSCHAP, TOEWIJDING  
EN ZEKERHEID**

# GEEN GEHEIMEN TIJDENS DE FACTORY TOUR



**Will Mulders is al even bezig met zijn zoektocht naar kunststof kozijnen. Na flink wat onderzoek kwam hij uit bij Ramenfabriek op 't Hoog. Om het productieproces van de kozijnen met eigen ogen te bekijken, reisde Will naar Moergestel. In de fabriek van Op 't Hoog staat Jan hem al op te wachten voor de Factory Tour: "Wij hebben geen geheimen. Klanten zijn welkom in onze fabriek en mogen alles zien."**

Onder het genot van een kopje koffie, vertelt Will over de dramatische staat van zijn huidige houten kozijnen. "Door alle wind, regen en zonneschijn die op de voorzijde van mijn woning heeft gestaan, zijn de kozijnen flink gaan rotten. Het is tijd geworden om over te stappen op kunststof kozijnen." Na een laatste slok koffie loopt hij samen met Jan de fabriek in.

## PROFIELEN ZOVER HET OOG REIKT

Startpunt van de Factory Tour is de hal waar de profielen liggen opgeslagen. Enorme kunststofprofielen van 6,5 meter vullen de ruimte tot aan het plafond. "De profielen die u hier ziet, zijn nog onbewerkt", vertelt Jan. "Ze zijn glad en wit of crèmekleurig. Dit is echt nog het begin, vanaf hier kunnen we de profielen bewerken en ze de uitstraling geven die u verlangt."

## DE KEUZE IS REUZE

Van de opslaghal lopen ze samen door naar de folieafdeling. Die lengte is nodig, omdat er een meterslange machine staat. "Deze machine bedekt de profielen met verschillende kleuren folies met een houtnerfstructuur", zegt Jan, terwijl hij naar een paar draaiende onderdelen wijst. "De meest gangbare kleuren folies liggen altijd op voorraad, maar de keuze uit kleuren is eigenlijk onbeperkt." Will strijkt met zijn hand over één van de profielen die uit de machine komt gerold. Hij voelt over de nerf en bekijkt het

profiel van verschillende kanten. "Je zou zeggen dat het echt hout is", zegt hij verwonderd. Op de folieafdeling schallen Gerard Joling en Jannes gezellig over de speakers, terwijl Rini, de meneer van de folie, vrolijk meebrult en een glimlach op de gezichten van zijn tweemans publiek tovert.

## "De keuze uit kleuren is eigenlijk onbeperkt"

## OORDOPJES VERPLICHT

Als de heren verder door de fabriek lopen, verheft Jan zijn stem om boven het oorverdovende geluid van de zaagmachine uit te komen. Oordopjes zijn op deze afdeling geen overbodige luxe en worden dan ook trouw gedragen door de productiemedewerkers. De zaagafdeling is de plek waar de profielen voor iedere klant precies op maat worden gezaagd. Tot op de millimeter nauwkeurig. Will kijkt hoe de machinebediende met veel handigheid op knopjes drukt en de zaagmachine het werk laat doen. De profielen worden een kopje kleiner gemaakt en zo klaargestoomd voor de versterking.



## Zelf een kijkje nemen in de fabriek?

**Wil je met eigen ogen zien hoe onze kozijnen worden gemaakt? Plan dan via onze website een Factory Tour in onze fabriek in Moergestel.**

We laten je graag zien hoe we werken en wat er allemaal komt kijken bij het maken van een kozijn.



**Ja, dat wil ik ook!**  
Boek nu een Factory Tour via  
**WWW.OPTHOOG.NL/  
FACTORY-TOUR**

## STEVIG KOZIJN, HOOR

Wanneer de profielen op maat zijn gemaakt, worden ze verstevigd met staal en voorzien van de benodigde scharniergaten. "Het is essentieel dat de kozijnen verstevigd worden", maakt Jan duidelijk. "Zo voorkomt u dat het kozijn gaat vervormen als er straks ramen inzitten." Will knikt begrijpend en klopt een paar keer met zijn vuist op het verstevigde kunststof kozijn.

## VAN PROFIEL NAAR KOZIJN

"Dit vind ik zelf nog steeds spectaculair om te zien", zegt Jan als ze bij de lasafdeling aankomen. "Dit is de afdeling waar de losse profielen worden versmolten tot een compleet kozijn." Will merkt fijntjes op: "Kijk eens aan, zo komen ze dus in mijn woning te zitten."

**"Ik vind het prachtig om mijn werk overal in levenden lijve terug te zien."**

## SLIMME SCHAKEL IN HET PROCES

Na het lassen rollen de kozijnen automatisch vanaf de lasmachine door naar het nieuwe shuttle- en buffersysteem. Deze machine van Stürtz transporteert kozijnen binnen de fabriek, sorteert ze automatisch en plaatst ze tijdelijk in de juiste bufferpositie. Daarna worden de onderdelen in het juiste tempo doorgestuurd naar de afwerkafdeling. "Daardoor loopt het proces veel gelijkmatiger door," legt Jan uit. "We hebben minder handmatige verplaatsingen en een betere doorstroming in het productieproces." Het resultaat is een efficiënter en gecontroleerd productieproces.

## DE KUNST VAN VAKWERK

Als de kozijnen zijn afgekoeld, kunnen ze volledig worden afgewerkt. Het hang- en sluitwerk wordt met de hand gemonteerd door productiemedewerker Ronald. Het vakwerk is dan ook een hele kunst en vergt veel ervaring. "Er zijn in al die jaren dat ik hier werk duizenden en duizenden kozijnen door mijn handen gegaan", glundert de productiemedewerker.



Kleur wordt aangebracht op de folieafdeling

"Vroeger was ik stratenmaker, maar inmiddels werk ik alweer twintig jaar hier in de fabriek. Ik vind het prachtig om mijn werk overal in levenden lijve terug te zien."

### 'JULLIE LATEN ECHT ALLES ZIEN'

Tijdens de uitgebreide eindcontrole worden de kozijnen nog een laatste keer grondig gecontroleerd. Als alles

in orde is, worden de kozijnen opgeslagen totdat de montageploeg ermee aan de slag gaat. Nadat Will en Jan de fabriek verlaten hebben, praten ze nog even na in de showroom. Will is enthousiast over wat hij zojuist heeft gezien. "Jullie laten echt alles zien", zegt hij opgewekt.

"Dat is voor mij een heel goed teken." 🏠



### WIST JE DAT...?

## Bijna elke Factory Tour verloopt anders. Andere mensen, andere vragen.

Maar aan het eind klinkt vaak dezelfde reactie: dat men niet had verwacht dat er zoveel bij komt kijken. Dat een kozijn niet zomaar "even" wordt gemaakt.

Jan hoort het keer op keer en precies daarom geeft hij die rondleidingen zo graag!



# SLIMME DIGITALISERING MAAKT KIEZEN, BESTELLEN EN SERVICE SNELLER EN EENVOUDIGER

Nieuwe kozijnen kiezen is tegenwoordig eenvoudiger dan ooit. Bij Op 't Hoog is de afgelopen tien jaar flink geïnvesteerd in digitale oplossingen. Er zijn verschillende stappen gezet om processen te verbeteren en klanten sneller te helpen. Van het aanvragen van een offerte tot service na de montage en het werk in de fabriek.

## IN ENKELE MINUTEN EEN OFFERTE

Benieuwd wat nieuwe kunststof kozijnen bij een woning zouden kosten? Met de online offertetool van Ramenfabriek Op 't Hoog is dat snel inzichtelijk. Op 't Hoog begon in 2016 met de ontwikkeling van deze innovatieve tool, die inmiddels is uitgegroeid tot een compleet systeem dat het hele bedrijf ondersteunt. Klanten worden stap voor stap begeleid bij het samenstellen van hun kozijnen, waarbij profiel, verbinding, kleur en glas eenvoudig te kiezen zijn en vervolgens uit te breiden met extra opties, zoals horren, roeden, raamdecoratie en afwerking. Zo ontstaat snel een helder beeld van de mogelijkheden én van de verwachte kosten.

Dankzij het gebruiksgemak kunnen klanten hun aanvraag indienen wanneer het hun uitkomt, gewoon vanaf de computer of mobiel, en ligt er binnen één werkdag een offerte op maat klaar. Daarmee biedt Op 't Hoog niet alleen snelheid en duidelijkheid, maar ook een service die perfect aansluit bij de verwachtingen van deze tijd. Bovendien heeft de tool ervoor gezorgd dat het aanvragen van een offerte laagdrempeliger en toegankelijker is geworden voor een brede doelgroep.



**Ontdek de mogelijkheden!**  
Vraag eenvoudig een offerte  
aan via de website.

[WWW.OPTHOOG.NL/  
OFFERTE-AANVRAGEN](http://WWW.OPTHOOG.NL/OFFERTE-AANVRAGEN)



## SLIMMER PRODUCEREN IN DE FABRIEK

Niet alleen aan de voorkant van het proces wordt geïnnoveerd. Ook in de fabriek wordt continu gewerkt aan verbetering. Met nieuwe machines, robots en extra controles in het productieproces wordt er steeds efficiënter gewerkt. Dat zorgt voor een gestroomlijnd productieproces, minder kans op fouten en een hogere productiesnelheid.

## Nieuwsgierig hoe de kozijnen worden gemaakt?

Ontdek het tijdens de Factory Tour.

[WWW.OPTHOOG.NL/FACTORY-TOUR](http://WWW.OPTHOOG.NL/FACTORY-TOUR)

## SERVICE SNEL GEREGELD

Ook na de montage speelt digitalisering een belangrijke rol. Serviceaanvragen worden sneller opgepakt doordat ze direct in het systeem terechtkomen. Monteurs kunnen tijdens hun werkzaamheden via een tablet meteen een serviceaanvraag registreren. Deze komt dezelfde dag nog binnen bij Gunther, die de aanvraag verder oppakt. Ook aanvragen via de website, bijvoorbeeld voor het bijstellen van een deurkruk of het plaatsen van een extra hor, worden direct verwerkt.

## Een servicevraag melden?

Dat kan eenvoudig via de website.

[WWW.OPTHOOG.NL/SERVICE-AANVRAAG](http://WWW.OPTHOOG.NL/SERVICE-AANVRAAG)

**“WE WILLEN DAT KLANTEN OP  
ELK MOMENT EENVOUDIG  
KUNNEN KIEZEN, AANVRAGEN EN  
BESTELLEN, ZONDER GEDOE.”**

## ACCESSOIRES EENVOUDIG ONLINE BESTELLEN

Naast de offertetool beschikt Op 't Hoog ook over een eigen webshop. Hier kunnen verschillende accessoires direct online worden besteld. Denk aan horren, zonwering en hang- en sluitwerk, maar ook kant- en-klare kozijnen. Alles is overzichtelijk te bekijken en eenvoudig te bestellen. Het voordeel: bestellen kan 24 uur per dag, op het moment dat het uitkomt.

## Bekijk het assortiment online

Bestel direct via de webshop op de website

[WWW.OPTHOOG.NL/WEBSHOP](http://WWW.OPTHOOG.NL/WEBSHOP)

## Online hulp nodig?

Ons Kaatje Kozijn is jouw digitale hulp voor onze Ramenfabriek.

Geen wachttijden, gewoon snel antwoord op al je vragen over kozijnen, ramen en deuren. Met een glimlach en een zachte G!

## Waarmee mag ze je helpen?

Stel je vraag via

[WWW.OPTHOOG.NL](http://WWW.OPTHOOG.NL)





**AUTOMATISERING DAT  
KWALITEIT BRENGT**



## EEN DAG OP PAD MET DE MONTAGEPLOEG

Als de montageploeg in alle vroegte in Kaatsheuvel arriveert, is het nog doodstil op straat. Werkbus en aanhanger worden voor de deur van huize Netten geparkeerd en de montageploeg stapt vrolijk babbelend naar binnen. Bewoners Frank en Angeliqve Netten hebben de koffie al klaar staan. Hun zoon en dochter slaan de drukte van een afstandje gade.

Monteur Hans, terwijl hij een broodtrommel van gigantische proporties op tafel zet: "We beginnen ter plekke altijd met een bakske koffie en boterhammen. Mensen vinden het vaak best spannend als wij komen. Logisch, want er wordt flink aan hun huis gewerkt. Om mensen op hun gemak te stellen, spreken we eerst door wat er gaat gebeuren." Zo'n tien boterhammen

en vijf minuten later is het tijd om aan de slag te gaan. Angeliqve en de kinderen vertrekken naar school en werk, Frank is een dagje geen politieman, maar bouwopzichter. De monteurs staan al op het dak.

### VOETEN VEGEN VERPLICHT

De houten kozijnen die vervangen worden voor

kunststof exemplaren, bevinden zich voor en achter op de eerste verdieping. Het kozijn in de ouderlijke slaapkamer moet er als eerste aan geloven. "Misschien is het een goed idee om een handdoek op de vloer te leggen", zegt monteur Peter. "Dan blijft het binnen schoon als we met natte voeten naar binnen stappen."

### MET BELEID SLOPEN

Dat het buiten nog altijd pikkedonker en tegen het vriespunt is, betekent niet dat er met minder enthousiasme wordt gewerkt. In rap tempo halen Hans en Peter het glas uit het kozijn, plaatsen ze er twee grote zuignappen op en laten ze de breekbare lading aan een touw naar beneden glijden.

### ACHTER ELKAAR AAN WERKEN

Terwijl Hans voorzichtig de laatste stukken kozijn verwijdert, snijdt Peter het glas aan de voorzijde van het huis uit. Vanaf zijn ladder legt hij uit: "Op een montagedag

proberen we zoveel mogelijk achter elkaar aan te werken. Hans en ik zijn bezig met de ramen en kozijnen, Jan is beneden de nieuwe kozijnen aan het voorbereiden. Als het sloopwerk gedaan is, kunnen we meteen door met het plaatsen van de kunststof kozijnen." Voordat bewoner Frank er erg in heeft, staat de volgende ruit op de grond.

### OPWINDING IN DE STRAAT

De zon komt op en werpt een warme, oranje gloed over de woning, die inmiddels bijna van al zijn kozijnen op de eerste verdieping ontdaan is. Op het eerste oog lijkt het hoogzomer, maar het is toch echt nog altijd ijskoud. De monteurs deert het echter niet, die vliegen hun ladders op en af alsof wankelheid niet bestaat. Buurtbewoners vertrekken naar hun werk en minderen vaart wanneer zij langs huize Netten rijden. Een flinke bus van Op 't Hoog, een aanhanger met drie gloednieuwe kozijnen, een hoop gereedschap en dan ook nog eens een fotograaf die geflankeerd door grote lampen plaatjes staat te schieten.



Als Peter het glas naar de aanhanger tilt, is Hans al druk bezig met het losbreken van het oude kozijn.

Het hele gebeuren zorgt voor nogal wat opwinding in de normaal zo rustige straat in Kaatsheuvel.

### 'ZO, DAT GAAT SNEL'

Bewoner Frank heeft net zijn labrador uitgelaten en kijkt bij terugkomst eens even goed omhoog. Hij ziet hoe de monteurs druk in de weer zijn. "Best spannend", zegt hij. "Ik heb er alle vertrouwen in, hoor. Je hoopt natuurlijk dat er niets beschadigd raakt, maar het kan altijd gebeuren dat er een badkamertegeltje sneuvelt. Er is ons van tevoren netjes vermeld dat we daar rekening mee moeten houden." De buurman is ook nieuwsgierig geworden en komt de voordeur uitgelopen. Terwijl Frank en hij een praatje maken, is het moment aangebroken dat de nieuwe kozijnen geplaatst kunnen worden. "Zo, dat gaat snel", roept Frank verwonderd.



### DE SOEP ROEPT

Met z'n drieën tillen de monteurs het eerste nieuwe kozijn van de aanhanger. Voorzichtig wordt het naar boven gebracht en op zijn plek gezet. Als nummer één erin zit, is het verschil onmiddellijk zichtbaar. De uitstraling is strak en wit. Het kozijn moet netjes afgewerkt worden, voordat het glas erin kan. De monteurs werken in volle concentratie, tot een heerlijke etensgeur zijn weg door het trappengat naar boven vindt. "Dat ruikt goed!", roept Peter. De monteurs hebben geluk, want Angelique is weer terug van haar werk en heeft een dampende pan kippensoep op tafel gezet. Terwijl de monteurs de soep gretig naar binnen slurpen, vertelt bewoner Frank indrukwekkende verhalen over zijn werk als politieman.

### 'MERKTE NIET DAT DE BOVENVERDIEPING OPEN LAG'

Na de lunch wordt er nog een paar uur hard doorgewerkt, tot alle nieuwe kozijnen en ramen er netjes inzitten. "Ik heb er eigenlijk bijna niets van gemerkt dat mijn hele bovenverdieping open lag", glimlacht Frank. "Beneden was het lekker warm en alle spullen konden gewoon blijven staan." Monteur Jan: "Een project waarbij alle kozijnen in huis vervangen worden, doen we in meerdere



### "We doen het voor de waardering"

dagen. Zo krijgen bewoners de kans om hun spullen rustig te verplaatsen."

### DANKBAAR WERK

Het motto van de monteurs van Op 't Hoog is dat ze pas weggaan als de bewoners volledig tevreden zijn. "Het mooiste aan mijn werk vind ik de dankbaarheid van klanten", glundert Hans. "Die waardering, daar doen we het voor!" 🏠





# DE KEURMERKEN VAN ONZE RAMENFABRIEK



## VERENIGING KUNSTSTOF GEVELEMENTEN

VKG is de brancheorganisatie voor bedrijven die kunststof kozijnen en kunststof deuren produceren en monteren. Wij voldoen aan de strenge voorschriften en kwaliteitseisen van VKG en worden als VKG lid herhaaldelijk en onafhankelijk gecontroleerd. Het VKG Keurmerk geeft je als klant de garantie dat je een goed product koopt, bij een deskundige en betrouwbare leverancier. Jouw aanbetaling is gewaarborgd en je krijgt 10 jaar garantie op de productie en montage van jouw kunststof kozijnen.



## POLITIE KEURMERK VEILIG WONEN

Een veilig huis in een veilige wijk, een veilig gevoel. Het zou vanzelfsprekend moeten zijn, maar dat is het niet. Woninginbraak en overlast komen nog steeds veel voor. Met de producten uitgerust met het PKVW heb je tot 90% minder kans op inbraak. Daarom hebben wij ervoor gekozen om dit voor de particuliere woningen standaard toe te passen op onze producten.



## KEURING EN ONDERZOEK VAN MATERIALEN VOOR OPENBARE WERKEN

Onze gevelementen zijn voorzien van een KOMO attest met productcertificaat. Daarbij worden de eisen gecontroleerd die door de regelgeving worden gesteld bij toepassing van het product in een bouwwerk. Daarbij zijn ook de wijze van verwerking en montage opgenomen.



## STICHTING KWALITEIT GEVELBOUW

Onze producten en het productieproces staan onder voortdurende controle van stichting kwaliteit gevelbouw SKG. De elementen worden getest op wind- en waterdichtheid, duurzaamheid en deugdelijke constructie. Daarnaast certificeert SKG het toegepaste hang- en sluitwerk.



## CONFORMITÉ EUROPÉENNE

Het doel van de CE-markering is enerzijds het bevorderen van de vrije handel binnen de lidstaten en anderzijds het waarborgen van de veiligheid voor consument en milieu. Ook maakt de CE-markering het eenvoudiger producten uit verschillende landen onderling te vergelijken.



# DE VIER ZEKERHEDEN VAN HET VKG KEURMERK

Ik ben Albert Zegelaar, oud-directeur van Vereniging Kunststof Gevelementenindustrie (VKG). In 2003 kwam VKG op mijn pad. Wat mij trok, was de energie van de ondernemers in deze relatief jonge industrie. Ik zag kansen, maar vooral betrokkenheid.

Het VKG Keurmerk is een belangrijk keurmerk voor kunststof kozijnen in Nederland. Het staat voor gecontroleerde kwaliteit, duidelijke afspraken en onafhankelijke toetsing. Voor veel klanten is het een herkenbaar houvast bij de keuze voor nieuwe kozijnen. VKG is de branchevereniging voor bedrijven die kunststof kozijnen produceren en monteren. We zijn er om kwaliteit te borgen en te verbeteren. Dat begint bij strenge lidmaatschapscriteria. Niet iedereen kan lid worden. Dat moet ook zo zijn, want een keurmerk heeft alleen betekenis als de basis op orde is.

Voor een klant draait het om zekerheid. Het VKG Keurmerk biedt vier zekerheden: kwaliteit, garantie, controle en duurzaamheid. We bewaken het hele traject, van toeleveranciers en beglazing tot productie, montage en service achteraf. Onze VKG Kwaliteitseisen en adviezen vormen daarvoor het fundament. Daarnaast is er een overkoepelend waarborgfonds dat financiële

zekerheid biedt. Producten, montage en documenten worden onafhankelijk gecontroleerd en met een opleverdossier netjes afgerond. En met het VKG Recyclesysteem zorgen we dat oude kozijnen terugkomen in de keten.

## EEN KIJKJE IN DE KEUKEN

Wat mijn rol bijzonder maakte, is de vrijheid die ik kreeg en het vertrouwen dat leden mij gaven. In de afgelopen 23 jaar heb ik bij veel ondernemers in de keuken mogen kijken. Je ziet hoe dagelijks wordt gewerkt aan verbetering, aan productontwikkeling, aan processen. Leden zijn soms concurrenten, soms klanten van elkaar. Dat maakt het speelveld complex. Het was niet altijd eenvoudig om iedereen dezelfde kant op te laten bewegen, maar juist daar ontstaat vooruitgang.

De professionalisering van de kwaliteitsborging met de VKG Kwaliteitseisen en adviezen zie ik als

## Het VKG Keurmerk biedt vier zekerheden:

1. **Kwaliteit**

2. **Garantie**

3. **Controle**

4. **Duurzaamheid**



een belangrijke stap. Net als de uitbreiding van het waarborgfonds tot een volwaardige branchegarantie. Het VKG Keurmerk hebben we samen met een werkgroep en het bestuur opgebouwd en dat is in mijn ogen uniek. Projecten als het VKG Recyclesysteem en de VKG Architectuurprijs hebben daarnaast veel betekend voor de sector, zowel in duurzaamheid als in de acceptatie van kunststof kozijnen binnen de architectuur. Of ik een persoonlijke stempel heb gezet op het VKG keurmerk? Die zie ik minder scherp. We hebben altijd gewerkt met een zelfsturend team en een betrokken bestuur. Wat er staat, is het resultaat van samenwerking.

**“Voor Op 't Hoog is het logisch dat zij het VKG Keurmerk dragen. Ik zie daar aandacht voor kwaliteit, zowel in het product als in de dienstverlening.”**

## ONAFHANKELIJK EN SAMEN VERANTWOORDELIJK

Een keurmerk wordt soms gezien als niet onafhankelijk. Bij VKG hebben we dat anders ingericht. De klant staat bovenaan. Als er ondanks alle waarborgen iets misgaat,



**“We zijn er om kwaliteit te borgen en te verbeteren.”**

kan een onafhankelijke keurmeester worden ingeschakeld. Die beoordeelt wat er gebeurd is en hoe het opgelost moet worden. De uitspraak is bindend. Dat geeft duidelijkheid. Ik heb gezien dat het werkt. Toen een VKG-lid failliet ging, hebben andere leden via het waarborgfonds de problemen bij klanten opgelost. Dat vraagt onderlinge verantwoordelijkheid, maar het laat ook zien wat samenwerking tussen bedrijven kan betekenen.

Voor Op 't Hoog is het logisch dat zij het VKG Keurmerk dragen. Ik zie daar aandacht voor kwaliteit, zowel in het product als in de dienstverlening. Het belevingscentrum in Moergestel en de showrooms in De Meern en Purmerend laten klanten direct zien welke kozijnstijlen, vormen, kleuren en accessoires mogelijk zijn. Monteurs zijn grotendeels gecertificeerd en montagekeuringen laten een hoge kwaliteitsstandaard zien. Dat past bij wat wij als vereniging nastreven. De branche verandert voortdurend. Nieuwe regelgeving en subsidieregelingen volgen elkaar op. De VKG is daar vaak bij betrokken en informeert onze leden direct, zodat zij hun klanten goed kunnen voorlichten.

Nu ik afscheid heb genomen, overheerst bij mij een goed gevoel. Het is een innovatieve branche waarin samenwerking uiteindelijk zwaarder weegt dan oneerlijke concurrentie. Als ik één overtuiging mag achterlaten, dan is het deze: intensieve samenwerking tussen alle schakels blijft de sleutel tot kwaliteit en innovatie. En tegelijk ligt er een duidelijke opdracht om de milieu-impact verder te verlagen, met meer recycleat, kortere transportafstanden en de toepassing van biobased plastics. Dat is geen belofte, maar een gezamenlijke verantwoordelijkheid. 🏠





## WIJ STEUNEN LOKAAL EN REGIONAAL, KLEIN EN GROOT

Bij Ramenfabriek Op 't Hoog draait het niet alleen om kozijnen maken. We zijn ook betrokken bij de regio waarin we werken en wonen. Dat doen we lokaal én regionaal, met sponsoring en maatschappelijke betrokkenheid die echt bij ons past.

Een mooi voorbeeld is onze samenwerking met Willem II. Sinds dit seizoen zijn we trotse sponsor en businesspartner van het eerste elftal. Ons logo prijkt op alle trainingskleding, en zo ondersteunen we de club waar wij als familie al jaren fan van zijn. Voor ons gaat het niet alleen om zichtbaarheid, maar vooral om verbinding: tussen sport, regio en bedrijf. Het versterkt onze band met Tilburg en herinnert ons aan de liefde voor voetbal die we van huis uit hebben meegekregen.

### ONZE BETROKKENHEID STOPT DAAR NIET

Zowel lokaal in Moergestel en Oisterwijk, maar ook in Purmerend en De Meern ondersteunen we diverse lokale sportverenigingen, zowel teams als individuele sporters. Zo dragen we bij aan een gezonde leefstijl en stimuleren we talent in de regio. Daarnaast sponsoren we culturele initiatieven zoals harmonie- en muziekverenigingen, waarmee we een bijdrage leveren aan lokale tradities en gemeenschapszin. Voor ons gaat het om mensen, verbinding en trots: het zijn initiatieven die betekenis

hebben voor de mensen om ons heen en die precies aansluiten bij wie wij als familiebedrijf zijn.

Onze maatschappelijke betrokkenheid sluit ook aan bij onze manier van ondernemen. Duurzaamheid is een kernwaarde bij Ramenfabriek Op 't Hoog: we produceren met oog voor het milieu, gebruiken zoveel mogelijk recyclebare materialen en zorgen dat onze kozijnen energie besparen voor onze klanten.

Sponsoring, MVO en duurzaam ondernemen zijn voor ons dus geen bijzaak, maar een verlengstuk van de waarden die al 40 jaar ons bedrijf kenmerken: betrokkenheid, kwaliteit, vakmanschap, duurzaamheid en trots.

Door onze inzet hopen we niet alleen bij te dragen aan sportieve prestaties, culturele activiteiten en lokale gemeenschappen, maar laten we ook zien dat een familiebedrijf als het onze stevig verankerd staat in de regio en tegelijk toekomstgericht blijft. 🏠



# ACCESSOIRES VAN DE TOEKOMST VOOR MEER COMFORT IN HUIS

Wie bouwt of renoveert, merkt dat het verschil vaak in de details zit. Niet alleen het kozijn telt, maar ook wat erin wordt gemonteerd en hoe het wordt afgewerkt.

## SLIMME TECHNOLOGIE & BEVEILIGING

De traditionele sleutel maakt steeds vaker plaats voor smart locks die werken via een app, biometrie of automatische herkenning. Het zijn oplossingen die het dagelijks gebruik eenvoudiger maken, zonder dat een deur er anders uit hoeft te zien. Ook bij ramen wordt techniek toegevoegd die meedenkt. Sensoren geven een melding wanneer een raam openstaat of niet goed gesloten is. Dat voorkomt dat een raam ongemerkt open blijft staan.

## DESIGN HARDWARE & BESLAG

Verborgene scharnieren, geïntegreerde grepen en verzonken handgrepen zorgen voor een rustig en minimalistisch geheel. Tegelijk is er ruimte voor karakter. Grote deurhandgrepen in warme metaaltinten zoals geborsteld messing of donker brons geven een entree meer uitstraling.

## INTEGRATIE MET RAAMDECORATIE

Raamdecoratie wordt steeds vaker direct meegenomen in de keuze voor het kozijn. Kliksystemen zonder boren maken het mogelijk om raamdecoratie strak te monteren, zonder het profiel aan te tasten. Zeker bij renovatie of in huurwoningen is dat een praktische oplossing die netjes aansluit op het kozijn.



## COMFORTACCESSOIRES

Horren in kozijnkleur, ventilatioeroosters zonder tocht en goed aansluitende isolatiestrippen maken het dagelijks gebruik comfortabeler. Ze vallen nauwelijks op, maar doen precies waarvoor ze bedoeld zijn.

## FUTURE-PROOF & DUURZAAM

Triple glas wordt steeds vaker toegepast. De extra glaslaag zorgt voor betere isolatie, minder warmteverlies en een constantere binnentemperatuur. Ook geluid van buiten wordt sterker gedempt. Zo draagt het glas bij aan een comfortabel en energiezuinig huis. 🏠

## WIST JE DAT...?

Gemiddeld leveren en plaatsen we elk jaar **30.000** kozijnen door heel Nederland.

Daarvoor rijden we genoeg kilometers om het land meerdere keren rond te gaan.



Geen enkel huis is **standaard**, onze kozijnen dus ook niet.

Die meten we tot op de millimeter uit.

Ons grootste project tot nu toe telt **1.735** kozijnen

Allemaal geplaatst bij Project De Leyhoeve in Tilburg.

Daar waren we wel even zoet mee!





In gesprek met Coen Knaapen

# BOUWEN OP VERTROUWEN

**Knaapen is gespecialiseerd in het onderhouden, renoveren en verduurzamen van sociale huurwoningen, uitsluitend in opdracht van woningbouwverenigingen. Het gaat om projecten met grote aantallen woningen, waarbij het tempo hoog ligt en afspraken leidend zijn.**

De samenwerking tussen Knaapen en Ramenfabriek Op 't Hoog loopt inmiddels al meer dan veertien jaar. In die tijd is er weinig ruis ontstaan. Het contact is direct, er wordt snel geschakeld en afspraken worden nagekomen. "Omdat we elkaar goed kennen, gaat veel automatisch," zegt Coen Knaapen. Dat typeert ook hoe hij zelf werkt. Binnen het familiebedrijf Knaapen, waar hij al meer dan twintig jaar deel van uitmaakt, wisselt hij moeiteloos tussen verschillende petten: strategisch inkoop, planvorming, adviesrol projectleiding en regisseur ketensamenwerking. "Je kunt me gerust een manusje-van-alles noemen," zegt hij.

## EEN THUISGEVOEL

Als elfde generatie staat Knaapen aan de vooravond van het 375-jarig bestaan. Coen vertelt het nuchter. Trots is er zeker, maar altijd met de blik naar voren. "We kijken liever vooruit."

Die lange geschiedenis voelt als verantwoordelijkheid, vooral richting de medewerkers die dagelijks het werk maken. Dat 'thuisgevoel' is volgens hem altijd gebleven. Wie bij Knaapen binnenloopt, moet zich welkom voelen. Informeel, zonder afstand. Hard werken hoort erbij, maar wel in een sfeer die vertrouwd blijft.

## DAGELIJKS EEN WONING OPLEVEREN

De projecten die Knaapen uitvoert zijn omvangrijk. Honderden woningen per traject zijn geen uitzondering en vrijwel altijd gebeurt dat in bewoonde staat. Dat vraagt om een andere aanpak dan nieuwbouw. Elke dag wordt er een woning opgeleverd en elke dag moeten afspraken worden nagekomen.

**"Zolang dat zo blijft,  
blijven wij samenwerken"**

Van ketenpartners vraagt dat betrokkenheid en betrouwbaarheid. Niet alleen het product moet kloppen, ook de planning en de afstemming moeten staan. Als aannemer moet je kunnen bouwen op de partijen met wie je samenwerkt. Daarom wordt binnen Knaapen bewust gekozen voor vaste partners, van project naar project. Dat geeft rust op de bouw en duidelijkheid in de planning.

## EEN GOED BEGIN IS HET HALVE WERK

Volgens Coen zit de meeste winst in het voortraject. Tijdig afstemmen, details zorgvuldig uitwerken en starten met een modelwoning, zodat maatvoering en uitvoering vooraf duidelijk zijn. Daarna ontstaat het ritme van dagelijks monteren, volgens afspraak.

Het proces met Op 't Hoog verloopt soepel. Offertes zijn tijdig en compleet, afspraken worden nagekomen en doordat montage wordt meegenomen, blijft het overzicht behouden. Wijzigingen of onverwachte situaties proberen ze zoveel mogelijk te voorkomen. Dat begint al ruim vóór de uitvoering. Bewoners worden meerdere keren geïnformeerd, vragen worden beantwoord en verwachtingen uitgesproken. "Techniek en sociaal gaan hand in hand." Bij Knaapen zijn veertien dames en één heer dagelijks bezig met bewonerscontact. Veel wordt daar al opgelost voordat het in de uitvoering zichtbaar wordt.

## ALS HET EROP AANKOMT, MOET JE ER ZIJN

Voor Coen zit kwaliteit niet alleen in het product zelf. Een pui kan onder ideale omstandigheden worden geproduceerd, maar als er op de bouw niet zorgvuldig mee wordt omgegaan, gaat dat ten koste van het resultaat. Opleverkwaliteit vraagt aandacht in elke stap van het proces.

Richting de eindklant begint het met goed advies en een eerlijke prijs. Daarna moeten productie, techniek en montage kloppen. En als er iets is, moet een partner bereikbaar zijn en bereid om te handelen. Dat is wat langdurige samenwerking mogelijk maakt.

De grootste uitdagingen voor de sector ziet Coen in de betaalbaarheid voor woningbouwverenigingen en het tekort aan vakmensen op de bouw. Renovatie vraagt een andere aanpak dan nieuwbouw. Tegelijkertijd liggen daar kansen, mits innovatie ruimte krijgt.

Wie hem vraagt wat hij tegen een collega-aannemer zou zeggen die overweegt samen te werken met Ramenfabriek Op 't Hoog, krijgt een helder antwoord. Ze werken al jaren prettig samen, schakelen snel en komen hun afspraken na. "Zolang dat zo blijft," zegt Coen, "blijven wij graag samenwerken." 🏠



**Wij zijn al jarenlang gespecialiseerd in het begeleiden, produceren en monteren van groot- en kleinschalige projecten. Ook geïnteresseerd in een samenwerking?**

**[WWW.OPTHOOG.NL/PROFESSIONALS](http://WWW.OPTHOOG.NL/PROFESSIONALS)**



**MEER LICHT, MEER UITZICHT,  
MEER GENIETEN VAN  
HET MOMENT**





## BOUWEN AAN MORGEN MET MATERIALEN DIE BLIJVEN GEVEN

Bij Ramenfabriek Op 't Hoog geloven we dat duurzaam bouwen niet zomaar een trend is, maar een verantwoordelijkheid. Het gaat om keuzes die we vandaag maken, maar waarvan de impact lang meegaat in comfort, energie-efficiëntie én in de wereld om ons heen.

We denken niet alleen aan vandaag, maar vooral aan later: aan een huis dat comfortabel blijft, energie bespaart en jarenlang meegaat. Dat begint bij goede kozijnen, die zorgen voor uitstekende isolatie zodat je minder hoeft te stoken, een lange levensduur hebben zodat vervanging niet snel nodig is, en gemaakt zijn van recyclebaar materiaal zodat ze uiteindelijk opnieuw gebruikt kunnen worden.

Kunststof kozijnen zijn daarom een slimme keuze. Ze zijn sterk, onderhoudsvriendelijk en gaan generaties lang mee. En als ze ooit vervangen worden, kunnen ze weer worden hergebruikt.

Maar duurzaam bouwen is meer dan alleen het product. Het gaat ook om hoe we werken. Daarom letten we in onze fabriek op efficiënt gebruik van materialen, minimaliseren we verspilling en kiezen we bewust voor partners die dezelfde duurzame visie hebben.

### EN WAT BETEKENT DIT VOOR JOU?

Een huis met kozijnen die goed isoleren, zorgt voor een fijnere woonomgeving en een lagere energierekening. Maar het draagt ook bij aan een betere wereld. Dat is duurzaam wonen: comfort voor nu én verantwoordelijkheid voor later. 🏠

**“DUURZAAM BOUWEN IS NIET ALLEEN  
GOED VOOR HET HUIS VAN VANDAAG,  
MAAR VOOR DE WERELD VAN MORGEN.”**





## SERVICE STAAT HOOG IN HET VAANDEL

**De telefoon gaat op de serviceafdeling. Gunther neemt op en luistert. Aan de andere kant van de lijn vertelt een klant over een raam dat niet meer goed sluit. Hoe lang het al zo is, wat er precies gebeurt en wat er al geprobeerd is. Gunther zegt weinig en laat de klant eerst uitpraten.**

Gunther werkt al 32 jaar bij Ramenfabriek Op 't Hoog. Hij begon in de Doe-het-zelf winkel en groeide in de loop der jaren door langs het magazijn, de folieafdeling, het voorbereidende werk voor de fabriek, de werkvoorbereiding en de transportplanning. Inmiddels zit hij alweer veertien jaar op de serviceafdeling. Juist daar komt alles samen wat hij in die jaren heeft geleerd.

Geen dag is hetzelfde. Natuurlijk zijn er vaste werkzaamheden, zoals het afstellen van draai-kiepramen en deuren. Die worden samen met collega Gijs ingepland. Maar er zijn ook aanvragen waar je niet direct een antwoord op hebt. Dan begint het uitzoeken: wat speelt er precies, wat is er nodig en hoe pak je dit het beste aan voor de klant?

### RUST BRENGEN

De meeste servicevragen komen telefonisch of via de website binnen en gaan over afstellingen. Vaak merkt

Gunther dat er meer speelt dan alleen een technisch probleem. Mensen willen vooral weten waar ze aan toe zijn. Hij laat klanten hun verhaal doen en neemt de tijd om uit te leggen wat er aan de hand kan zijn.

**"Service kun je niet plannen. Je weet 's ochtends niet wat er binnenkomt."**

Soms staat een draai-kiepraam in foutblokkering en lijkt het naar binnen te vallen. Dan begeleidt hij klanten telefonisch stap voor stap, zodat ze het probleem zelf kunnen oplossen. Zeker bij oudere klanten vraagt dat geduld, maar als het lukt, is de opluchting groot. "Dan maak je niet alleen de dag van de klant beter, maar ook die van jezelf."

Lukt het niet op afstand, dan wordt er een afspraak ingepland tijdens de werktijden van de servicemonteurs. Gunther werkt de serviceaanvraag uit en zorgt dat de juiste materialen klaarliggen, zodat de monteur goed voorbereid op pad kan. Dankzij het nieuwe serviceprogramma worden aanvragen beter geregistreerd en ontvangen klanten automatisch bevestigingen en tijdsindicaties, waardoor vervolgspraken sneller kunnen worden ingepland.

### ALLES IN EIGEN HAND

Op alle kozijnen geeft Op 't Hoog tien jaar garantie op fabricage, montage en afstelling. Ook daarna blijven klanten welkom voor service, al is dat dan betaald. En mocht een onderdeel niet meer verkrijgbaar zijn, dan wordt in overleg een gespecialiseerd collega-bedrijf ingeschakeld.

Wat service bij Ramenfabriek Op 't Hoog anders maakt dan bij veel andere kozijnenbedrijven, is dat alles in eigen beheer gebeurt. De lijnen zijn kort en overleg met verkoop, werkvoorbereiding, productie en monteurs is snel geregeld. De serviceafdeling volgt het hele traject:

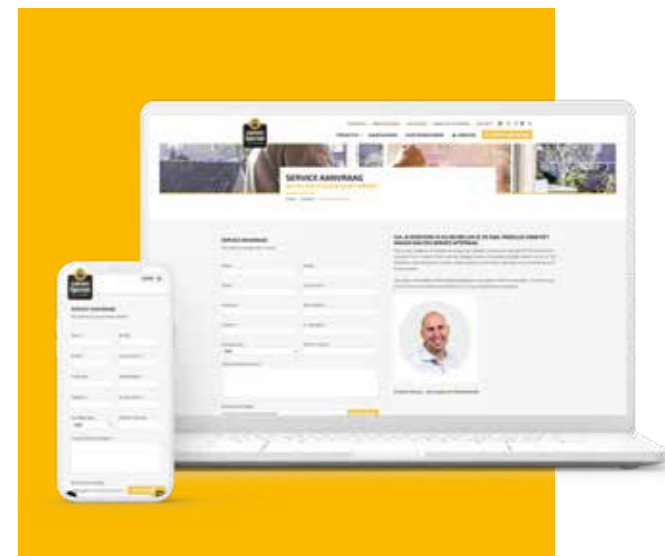

Vraag gemakkelijk een service aan op onze website

van aanvraag tot uitvoering en aansturing van de monteurs. Dat maakt het werk afwisselend en uitdagend. Als Gunther één tip mag geven om langer plezier te hebben van kozijnen, is het aandacht voor onderhoud. Regelmatig schoonmaken en het beslag goed bijhouden voorkomt veel problemen. Wie dat doet, heeft vaak jarenlang geen service nodig.



Gunther met collega Gijs



### AL MEER DAN 32 JAAR LID VAN DE FAMILIE

Gunther is 51 jaar. Hij heeft twee kinderen, een kleinzoon en binnenkort een kleindochter op komst. In de 32 jaar dat hij bij Ramenfabriek Op 't Hoog werkt, maakte hij inmiddels twee generaties mee. Hij zag zijn huidige directeuren opgroeien van jonge jongens tot de mannen die nu het bedrijf leiden. En wie weet volgt er in de toekomst nog een derde generatie.

Ondanks de groei is Ramenfabriek Op 't Hoog een familiebedrijf gebleven. En dat merkt Gunther, elke dag opnieuw. In het contact met collega's. En in de manier waarop service wordt opgepakt.

“Dan maak je niet alleen de dag van de klant beter, maar ook die van jezelf.”

Gunther weet nooit precies wat de volgende vraag zal zijn. Want service laat zich niet plannen. En juist daarom voelt hij zich al jaren op zijn plek. 🏠

### WIST JE DAT...?

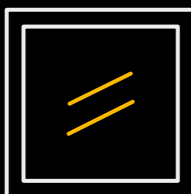

Onze zwaarste glasplaatsing ooit?  
Ruim **814 kilo!**

Daar komt dus iets meer bij kijken dan alleen “even tillen”.



### GUNTHER'S TIPS

## Periodiek onderhoud is essentieel voor een lange levensduur



Om jouw kozijnen in topconditie te houden, is het verstandig om het hang- en sluitwerk jaarlijks even na te kijken. Hoewel deze onderdelen vrijwel onderhoudsvrij zijn, helpt een kleine onderhoudsbeurt om storingen te voorkomen en de levensduur van jouw kozijnen te verlengen.

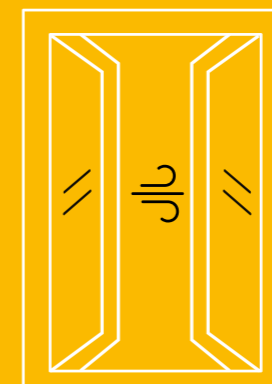

## Ventileer jouw woning voor een goede gezondheid

Tocht, vocht, condens- en schimmelvormingen veroorzaken gezondheidsklachten! Doordat onze raamsystemen zo goed afsluiten, is regelmatige luchtverversing belangrijk en bevordert het een gezond binnenklimaat.



## Zacht reinigen is onmisbaar voor kunststof kozijnen

Gebruik alleen geschikte reinigingsmiddelen en een zachte doek om jouw kunststof kozijnen schoon te maken. Vermijd agressieve producten en scherpe of schurende materialen, want die kunnen onherstelbare schade veroorzaken. Reinig de kozijnen bij voorkeur niet in felle zon, om het kunststof zo min mogelijk te belasten.



Aanrader!

Onderhoudsset van Op 't Hoog



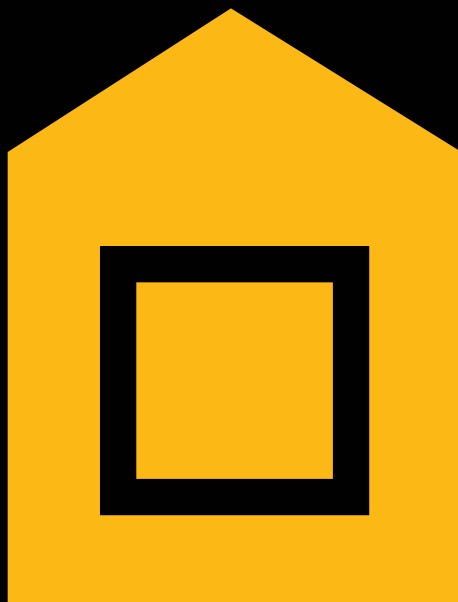

# HOOG

TIJD VOOR KUNSTSTOF KOZIJNEN

**Kozijnen belevingscentrum  
Moergestel**

De Sonman 32  
5066 GJ Moergestel

**Showroom  
De Meern**

Gessel 3  
3454 MZ De Meern

**Showroom  
Purmerend**

Edisonweg 9  
1446 TM Purmerend

 [ramenfabriekopthoog](https://www.instagram.com/ramenfabriekopthoog)

 [ramenfabriek.opthoog](https://www.facebook.com/ramenfabriek.opthoog)